



# MĚSTSKÝ MOBILIÁŘ\_NÁVRH PRVKŮ

## TEXT\_O NÁVRHU A KONCEPTU

PŘI NÁVRHU PRAŽSKÉHO MOBILIÁŘE JSEM DBAL NA DESIGNOVOU PODOBNOST VŠECH PRVKŮ SETU. ZVOLIL JSEM MOTIV RÁMU, KTERÝ PROCHÁZÍ VŠEMI PRVKY A JE TĚDY ŮSTŘEDNÍM SYMBOLEM. RÁM TVAREM ODKAZUJE NA OKNA, DVĚŘE A TVAR STAVEB SAMOTNÝCH. TĚCHTO TVARŮ (RÁMŮ) MŮŽEME NALEZT V MĚSTSKÉM PROSTŘEDÍ NESPOČET. DALE JSEM PŘI NÁVRHU DBAL MAXIMÁLNÍ MOŽNÉ PRAKTičNOSTI, SEDADLA JSOU ERGONOMICKY PROHNUTÁ, ABY BYLA POKOHLNÁ A ABY NEZADRŽOVALA VODU. VELKÉ PLOCHY JSOU CO NEJVIČE ELIMINOVÁNY. PROSTUDOVAL JSEM PASPORTY MĚSTSKÉHO MOBILIÁŘE, POUČIL SE Z NĚJ A SNAŽIL SE NALEZT NEJOPTIMÁLNĚJŠÍ ŘEŠENÍ S OHLEDEM NA DESIGN, PRAKTičNOST A CENU VÝSLEDNĚHO DĚLA. KŮŠE JSOU OBJEMEM SPÍŠE VĚŠTŠI, REFLEKTUJÍ RŮST POPULACE A POTŘEBU VYTVÁŘENÍ STÁLE VĚŠTŠHO MNOŽSTVÍ ODPADU. VHOZY JSOU V DŮSTOJNĚ VÝŠCE PRO CHODCE. HORNÍ KRYT KŮŠE JE NAVRŽEN TAK, ABY NA NĚM NEBYLO MOŽNÉ VRSTVIT ODPAD. ROVNÝM PLOCH NA NEVHODNĚ GRAFITŮ APOD JE OPĚT MINIMUM. CELKOVÝ DESIGN NABÍZÍ I JISTÉ MODIFIKACE. DŘEVĚNĚ LATĚ NA ODPADKOVÝCH KŮŠÍCH MŮŽOU BÝT NAHRAZENY JINÝM DESIGNEM, HODÍCÍM SE PRO DANÉ MÍSTO. TO SAMÉ PLATÍ I PRO LAVIČKY, KDE MŮŽE BÝT VYMĚNĚNO LÁTOVÁNÍ NAPŘ. ZA OCELOVĚ. DOMINANTNÍM PRVKEM VŠAK STÁLE ZŮSTÁNE RÁM A PRVKY SI TAK BUDOU STÁLE PŘÍBUZNĚ. LOGO HLAVNÍHO MĚSTA PRAHY BYCH RÁD ZAKOMPOVAL JAKO VYPALĚNÝ MOTIV DO JEDNĚ Z OPĚRADLOVÝCH LATÍ.



LAVIČKA\_01\_S OPĚRKOU

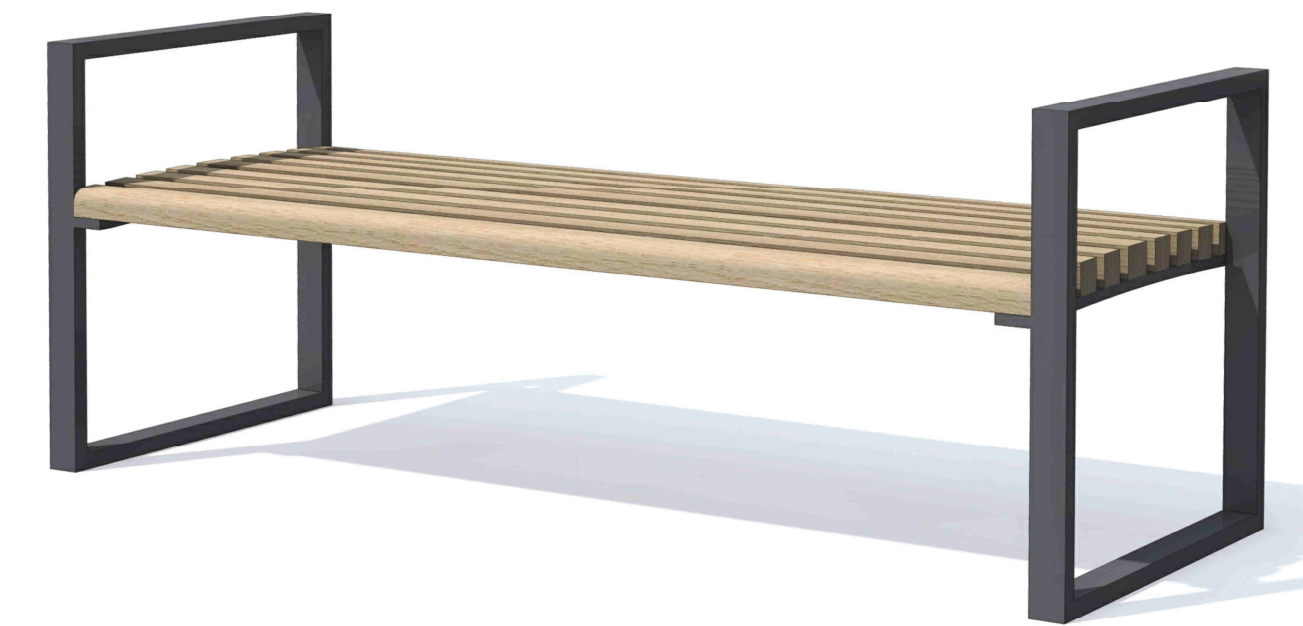

LAVIČKA\_02\_BEZ OPĚRKY



LAVIČKA\_03\_SAMOSTATNÝ DÍL

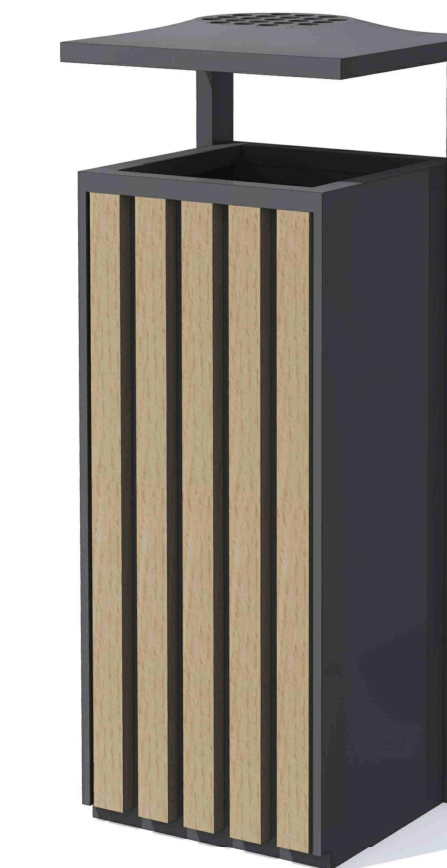

KAPACITNÍ KOŠ\_cca 74l



ZÁVĚSNÝ ODPADKOVÝ KOŠ\_cca 42l

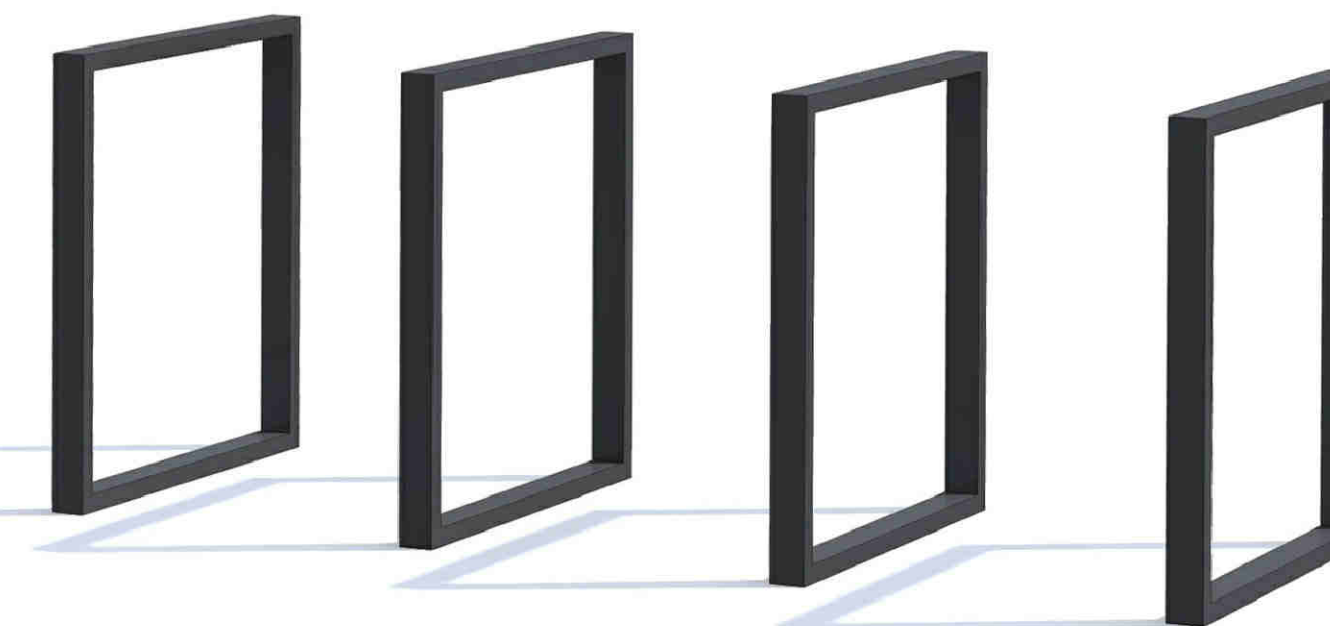

STOJAN NA KOLA\_VAR\_I (soliterní)



STOJAN NA KOLA\_VAR\_II (hromadné)

## SET PRVKŮ

MĚŘÍTKO\_1:8

## LEGENDA MATERIÁLŮ

NEREZ KONSTRUKCE, POZINKOVANÁ povrchová úprava lak RAL 7016

DŘEVĚNĚ DÍLCE dobře zalakované, profil 45x45mm

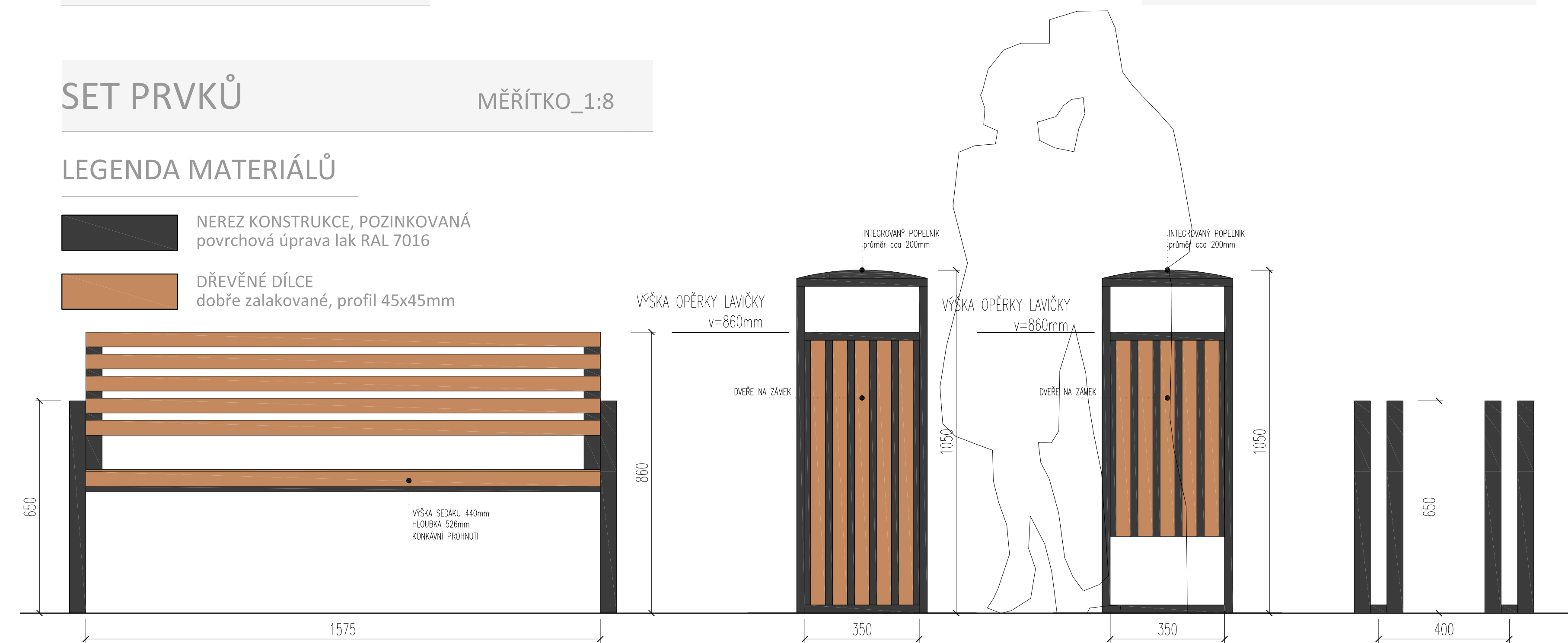



## KAPACITNÍ KOŠ\_cca 74l

MĚŘÍTKO\_1:8

### POPIS OBJEKTU

KAPACITNÍ KOŠ O VĚTŠÍM OBJEMU (cca75l) JE NAVRŽEN TAK, ABY NA NĚM BYLO MINIMUM PROSTORU NA VYLEPOVÁNÍ PLAKÁTŮ A ZTVARĚNÍ NEVHODNÉHO GRAFITU. VHOZ JE V DOSTATEČNÉ VÝŠCE A NEBUDE TŘEBA SE KE KOŠI OHÝBAT. VĚTŠÍ OBJEM KOŠE JE ZALOŽEN NA PŘEDPOKLADU V BUDOUCÍ VĚTŠÍ TVORBY ODPADU. HORNÍ KRYT JE OPATŘEN POPELNÍKEM O DOSTATEČNÉ DIMENZÍ CCA 200mm. KUPENÍ ODPADU NA POKLOPU JE ZABRÁNĚNO KONKÁVNÍM TVAREM. VÝŠKA VHOZU KORESPONDUJE S VÝŠKOU OPĚRKA LAVIČKY, TO NAPOMÁHÁ HARMONICKÉMU PŘOLNUTÍ OBŮU PRVKŮ. OPĚT ZDE NALÉZÁME OPAKUJÍCÍ SE MOTIV RAMU, KTERÝ PROCHÁZÍ VŠÍM PRVKY A JE JEJIM OŠTŘEDNÍM SYMBOLEM. RAM TVAREM ODKAZUJE NA OKNA, DVĚŘE A TVAR STAVEB SAMOTNÝCH, TĚCHTO TVARŮ (RAMŮ) MŮŽEME NALÉZT V MĚSTSKÉM PROSTŘEDÍ NESPOČET. PŘEDNÍ DŘEVĚNÉ LÁTOVÁNÍ MŮŽE BYT ALTERNATIVNĚ VMĚNĚNO ZA JINÝ DESIGN. PŘEDNÍ DVĚŘE NA ZÁMEK, TAK JE UMOŽNĚN PŘÍSTUP K VNITŘNÍMU KOŠI.

### PŮDORYS

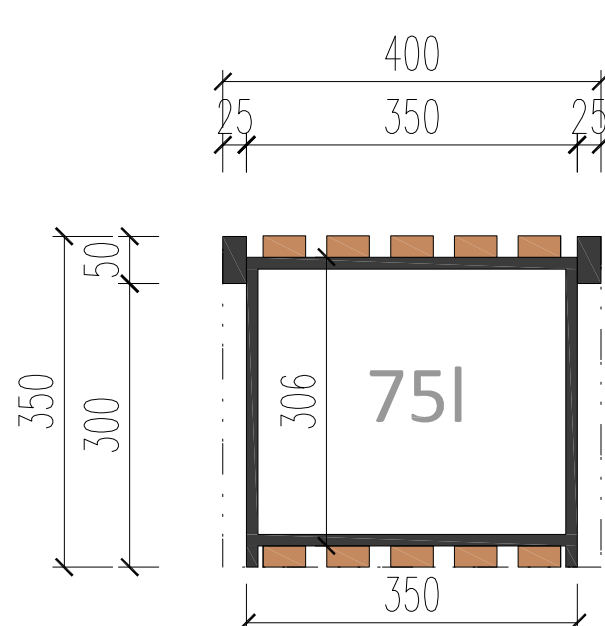

### POHLED BOČNÍ

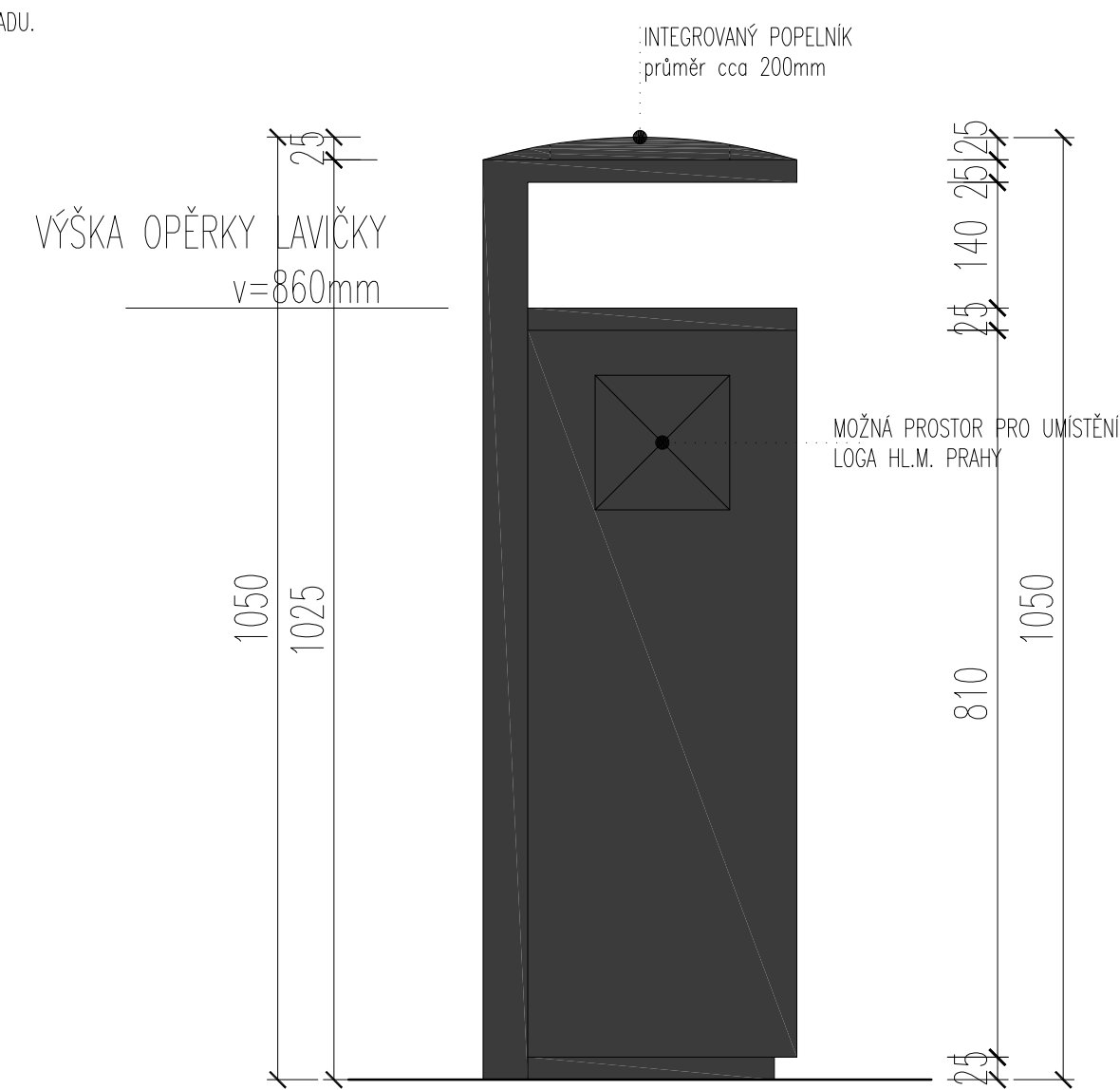

### POHLED PŘEDNÍ

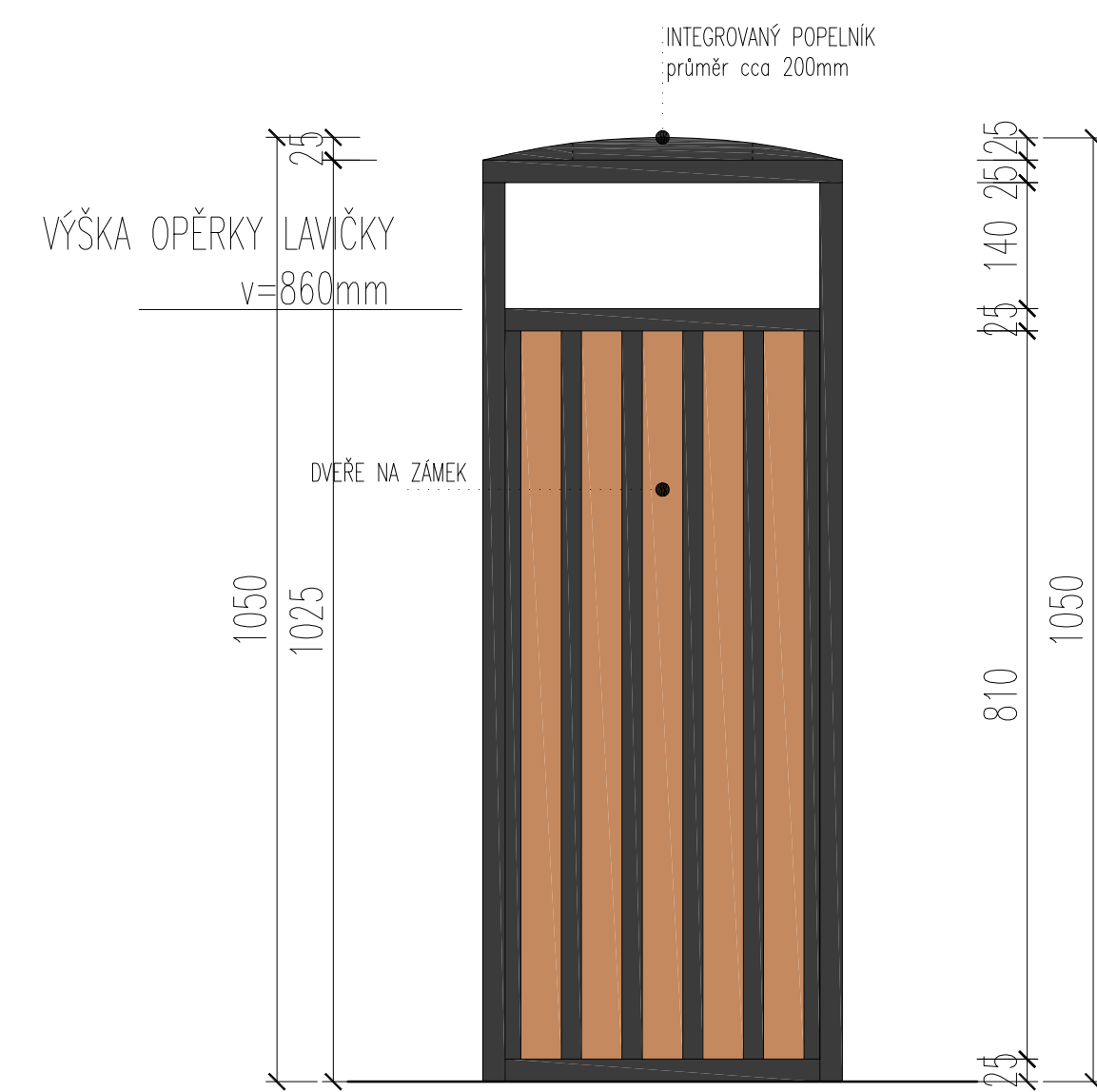

## STOJAN NA KOLA\_VAR\_I (solitérní)

MĚŘÍTKO\_1:8

### POPIS OBJEKTU

STOJAN KOL VE VARIANTĚ SAMOSTATNĚ STOJÍCÍCH SOLITÉRŮ. TOTO ŘEŠENÍ JE VÍCE VARIABILNÍ, JE MOŽNÉ ZAMKNOUT I SKŮTR, BMX A DALŠÍ PŘEDMĚTY, KTERÉ NEJSOU KOMPATIBELNÍ SE STANDARDNÍMI STOJANY NA KOLA, KTERÉ MAJÍ MEZERU POUZE cca 50mm. TOTO ŘEŠENÍ JE I VÍCE ESTETICKÉ, TVAREM NERUŠÍ. OPĚT ZDE NALÉZÁME OPAKUJÍCÍ SE MOTIV RAMU, KTERÝ PROCHÁZÍ VŠÍM PRVKY A JE JEJIM OŠTŘEDNÍM SYMBOLEM. RAM TVAREM ODKAZUJE NA OKNA, DVĚŘE A TVAR STAVEB SAMOTNÝCH, TĚCHTO TVARŮ (RAMŮ) MŮŽEME NALÉZT V MĚSTSKÉM PROSTŘEDÍ NESPOČET. KONSTRUKCE OPĚT Z OCELOVÝCH JEKLŮ O PRŮŘEZU 25x50mm, LAKOVANO DO RAL7016, K ZEMĚ PŘÍDELANO POMOCÍ ZÁVITOVÝCH TYČÍ NEBO PROŠROUBOVANĚ.

### PŮDORYS

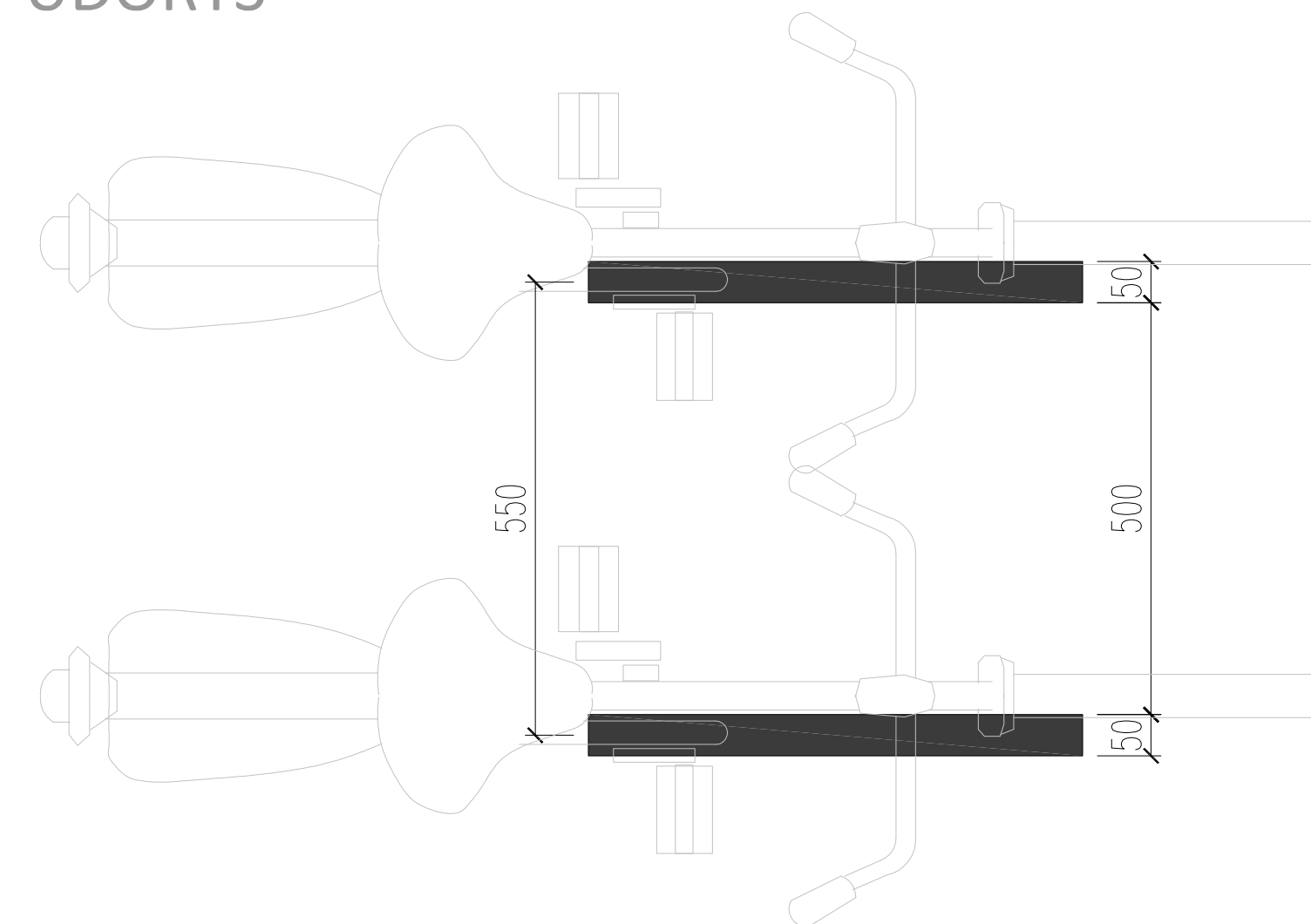

### POHLED BOČNÍ

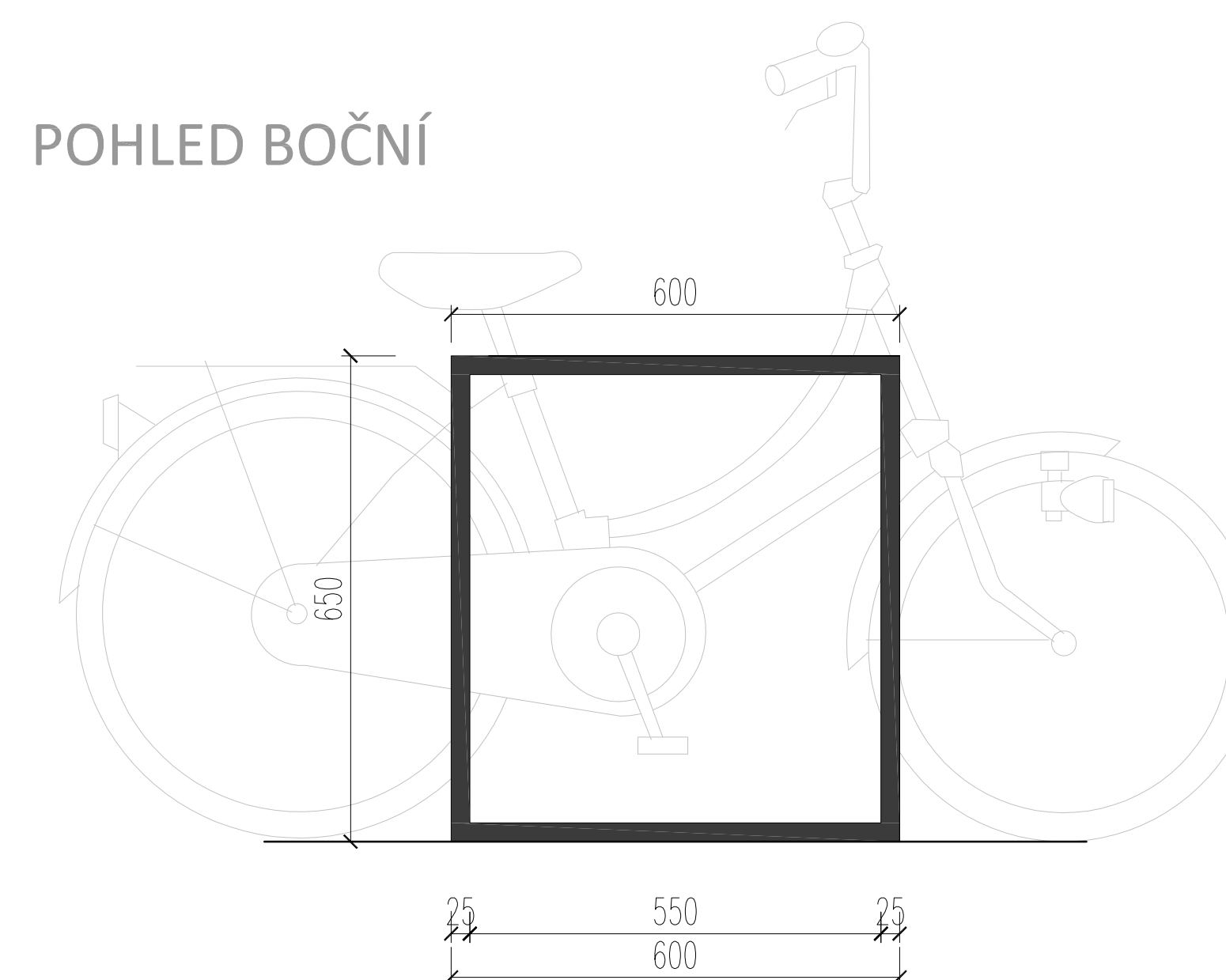

## ZÁVĚSNÝ ODPADKOVÝ KOŠ\_cca 42l

MĚŘÍTKO\_1:8

### POPIS OBJEKTU

ZÁVĚSNÝ KOŠ (cca42l) JE NAVRŽEN TAK, ABY NA NĚM BYLO MINIMUM PROSTORU NA VYLEPOVÁNÍ PLAKÁTŮ A ZTVARĚNÍ NEVHODNÉHO GRAFITU. VHOZ JE V DOSTATEČNÉ VÝŠCE A NEBUDE TŘEBA SE KE KOŠI OHÝBAT. HORNÍ KRYT JE OPATŘEN POPELNÍKEM O DOSTATEČNÉ DIMENZÍ CCA 200mm. VĚTŠÍ OBJEM KOŠE JE ZALOŽEN NA PŘEDPOKLADU V BUDOUCÍ VĚTŠÍ TVORBY ODPADU. KUPENÍ ODPADU NA POKLOPU JE ZABRÁNĚNO KONKÁVNÍM TVAREM. VÝŠKA VHOZU KORESPONDUJE S VÝŠKOU OPĚRKA LAVIČKY, TO NAPOMÁHÁ HARMONICKÉMU PŘOLNUTÍ OBŮU PRVKŮ. OPĚT ZDE NALÉZÁME OPAKUJÍCÍ SE MOTIV RAMU, KTERÝ PROCHÁZÍ VŠÍM PRVKY A JE JEJIM OŠTŘEDNÍM SYMBOLEM. RAM TVAREM ODKAZUJE NA OKNA, DVĚŘE A TVAR STAVEB SAMOTNÝCH, TĚCHTO TVARŮ (RAMŮ) MŮŽEME NALÉZT V MĚSTSKÉM PROSTŘEDÍ NESPOČET. PŘEDNÍ DŘEVĚNÉ LÁTOVÁNÍ MŮŽE BYT ALTERNATIVNĚ VMĚNĚNO ZA JINÝ DESIGN. PŘEDNÍ DVĚŘE NA ZÁMEK, TAK JE UMOŽNĚN PŘÍSTUP K VNITŘNÍMU KOŠI.

### PŮDORYS

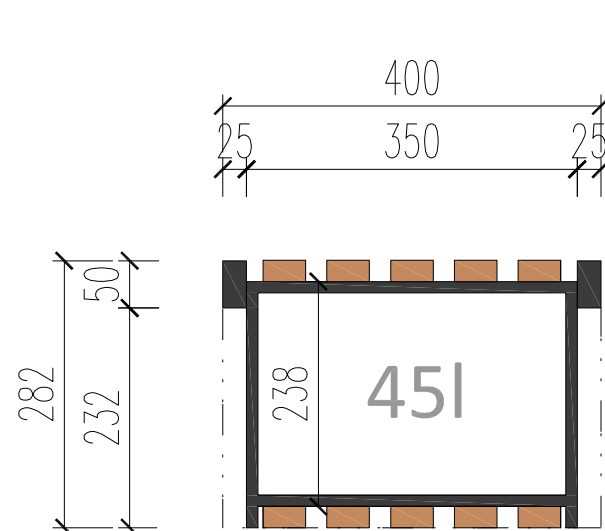

### POHLED BOČNÍ

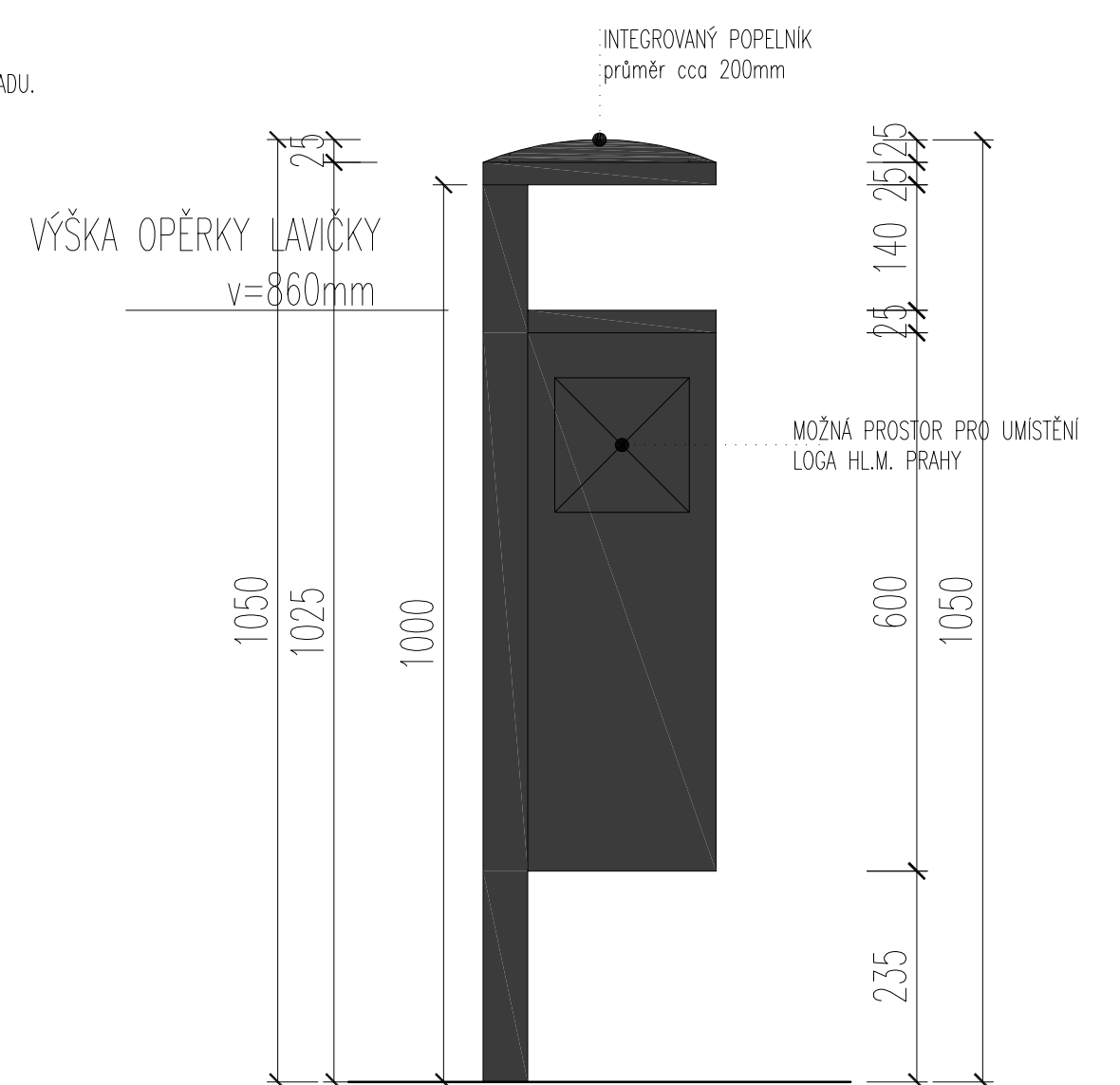

### POHLED PŘEDNÍ

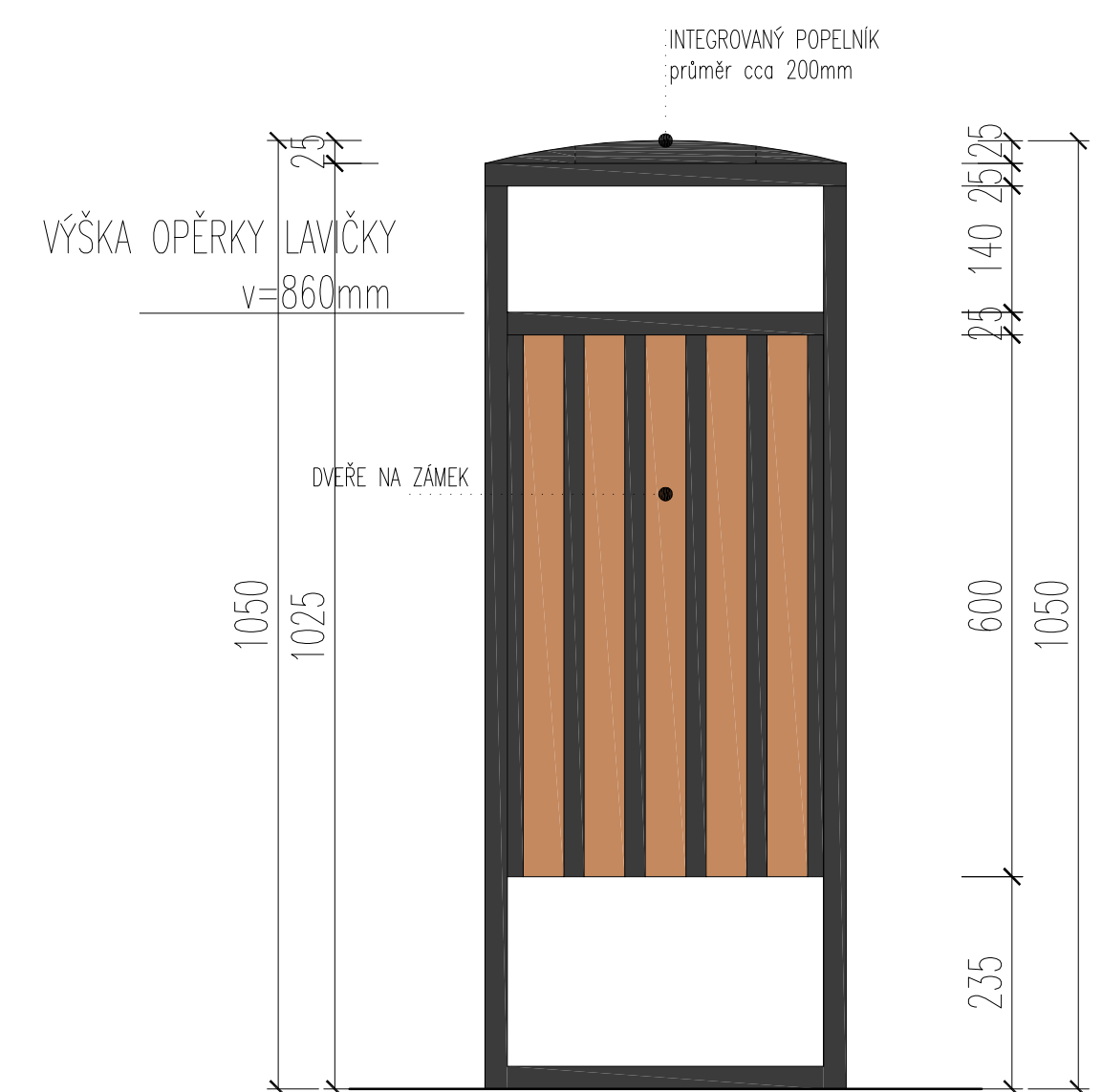

## STOJAN NA KOLA\_VAR\_II (hromadné)

MĚŘÍTKO\_1:8

### POPIS OBJEKTU

STOJAN KOL VE VARIANTĚ SKUPINOVÝCH STOJANŮ. JE MOŽNO JE I MEZI SEBOU KONSTRUKČNĚ PŘOVAZAT. MEZERA VE STOJANU ODPOVÍDÁ NORMAM TĚDY cca 50mm. STOJAN JE NAVRŽEN TAK, ABY MOHL POMŮT JÍZDNÍ KOLO Z OBOU JEHO STRAN. TOTO ŘEŠENÍ JE VHDNĚ PRO PROSTORY S TUŠENÍM VÝŠÍM VYSKYTEM KOL. OPĚT ZDE NALÉZÁME OPAKUJÍCÍ SE MOTIV RAMU, KTERÝ PROCHÁZÍ VŠÍM PRVKY A JE JEJIM OŠTŘEDNÍM SYMBOLEM. RAM TVAREM ODKAZUJE NA OKNA, DVĚŘE A TVAR STAVEB SAMOTNÝCH, TĚCHTO TVARŮ (RAMŮ) MŮŽEME NALÉZT V MĚSTSKÉM PROSTŘEDÍ NESPOČET. KONSTRUKCE OPĚT Z OCELOVÝCH JEKLŮ O PRŮŘEZU 25x50mm, LAKOVANO DO RAL7016, K ZEMĚ PŘÍDELANO POMOCÍ ZÁVITOVÝCH TYČÍ NEBO PROŠROUBOVANĚ.

### PŮDORYS

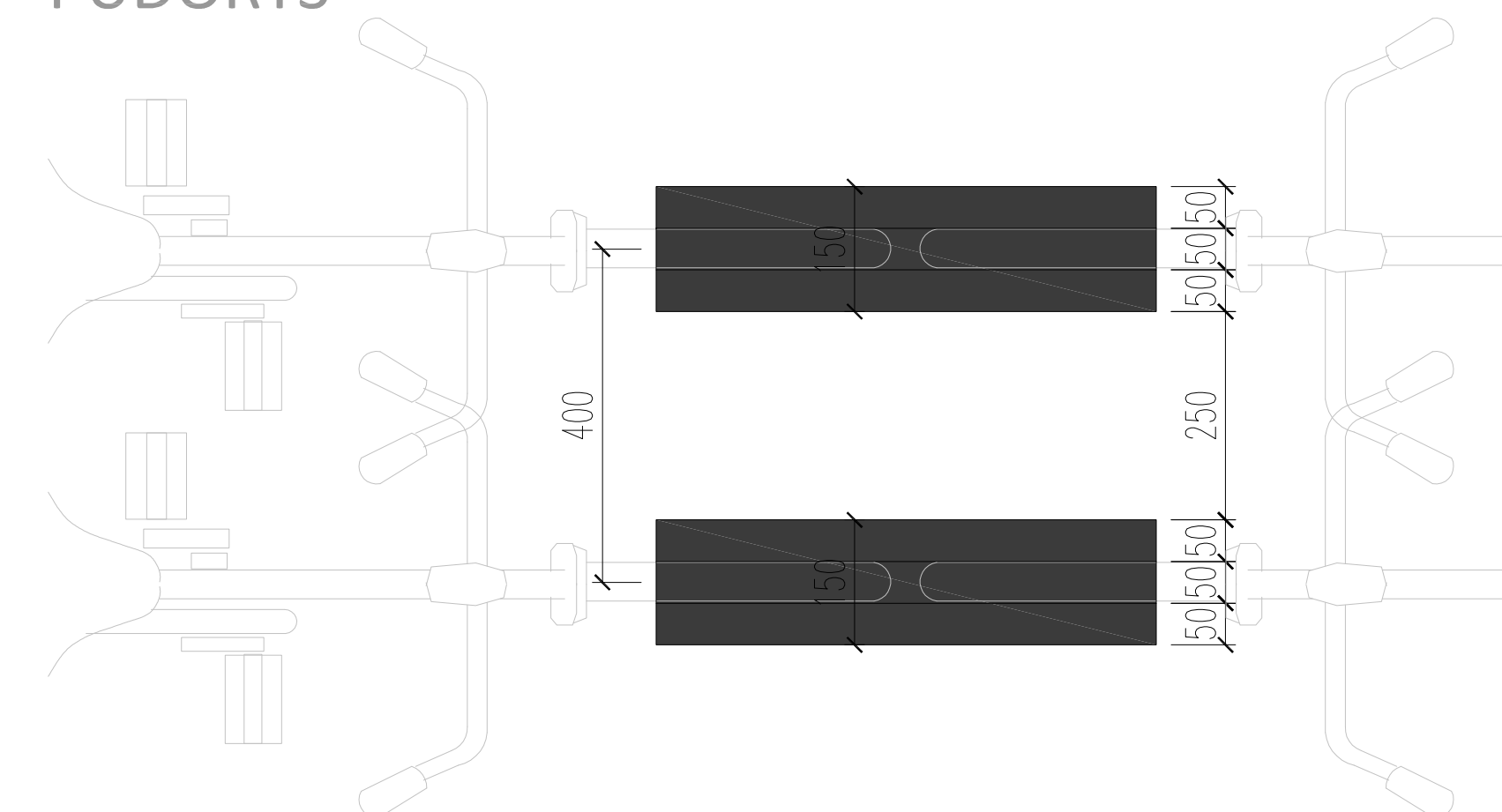

### POHLED BOČNÍ

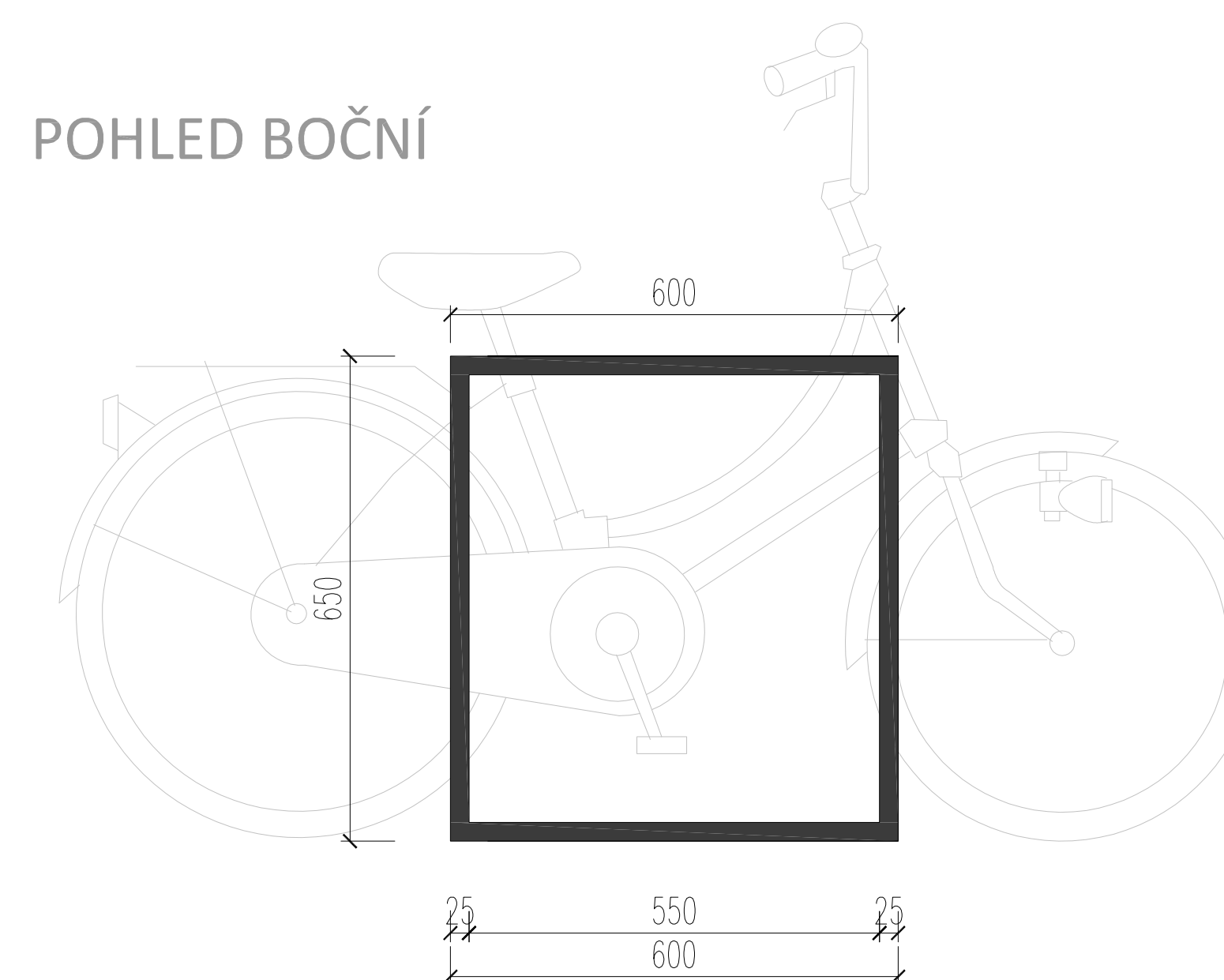

## LAVIČKA\_01\_S OPĚRKOU

MĚŘÍTKO\_1:8

KONSTRUKCE JE ZALOŽENA NA OPRAVKUJÍCÍM SE MOTIV RÁMU, KTERÝ PROCHÁZÍ VŠEMI PRVKY A JE JEJÍM ÚSTŘEDNÍM SYMBOLEM. RÁM TVARĚM ODKAZUJE NA OKNA, DVEŘE A TVAR STAVĚ SAMOTNÝCH, TĚCHTO TVARŮ (RÁMŮ) MŮŽEME NALEZTI V MĚSTSKÉM PROSTŘEDÍ NESPOČET. PROFIL JE Z OCELOVÝCH JEKLŮ 25x50mm, POZINKOVANÝCH A NALAKOVANÝCH RAL 7016. DŘEVĚNÉ A DOBRĚ ZALAKOVANÉ LATĚ JSOU O ROZMĚRU 45x45mm, MEZI NIMI JSOU MEZERY 22,5mm. MEZERY JSOU VĚŠÍ, ABY NEČISTOTY MĚLY ŠANCI PROPADNOU. TVAR SEDÁKU JE KONKÁVNĚ PROHNUTÝ, ABY SE NA LATÍCH NEDRŽELA VODA. OPĚRADLO JE ERGONOMICKY PROHNUTÉ, VYHOVUJE VYSOKÝM STANDARDŮM SEZENÍ A JE VYŠŠÍ PRO KOMFORT SEDEČHO. HRANY KRAJNÍCH LATÍ VŽDY PROVEDENY DO OBLOUKU. PODRŮČKY JSOU TVOŘENY VÝŠE ZMĚNĚNÝMI NOSNÝMI RÁMY, KTERÉ ZASAHLUJÍ DO OPTIMÁLNÍ VÝŠKY. HORNÍ HRANA OPĚRADLA LÍČUJE S HRANOU VHOZU U ODPADKOVÉHO KÖŠE.

PŮDORYS

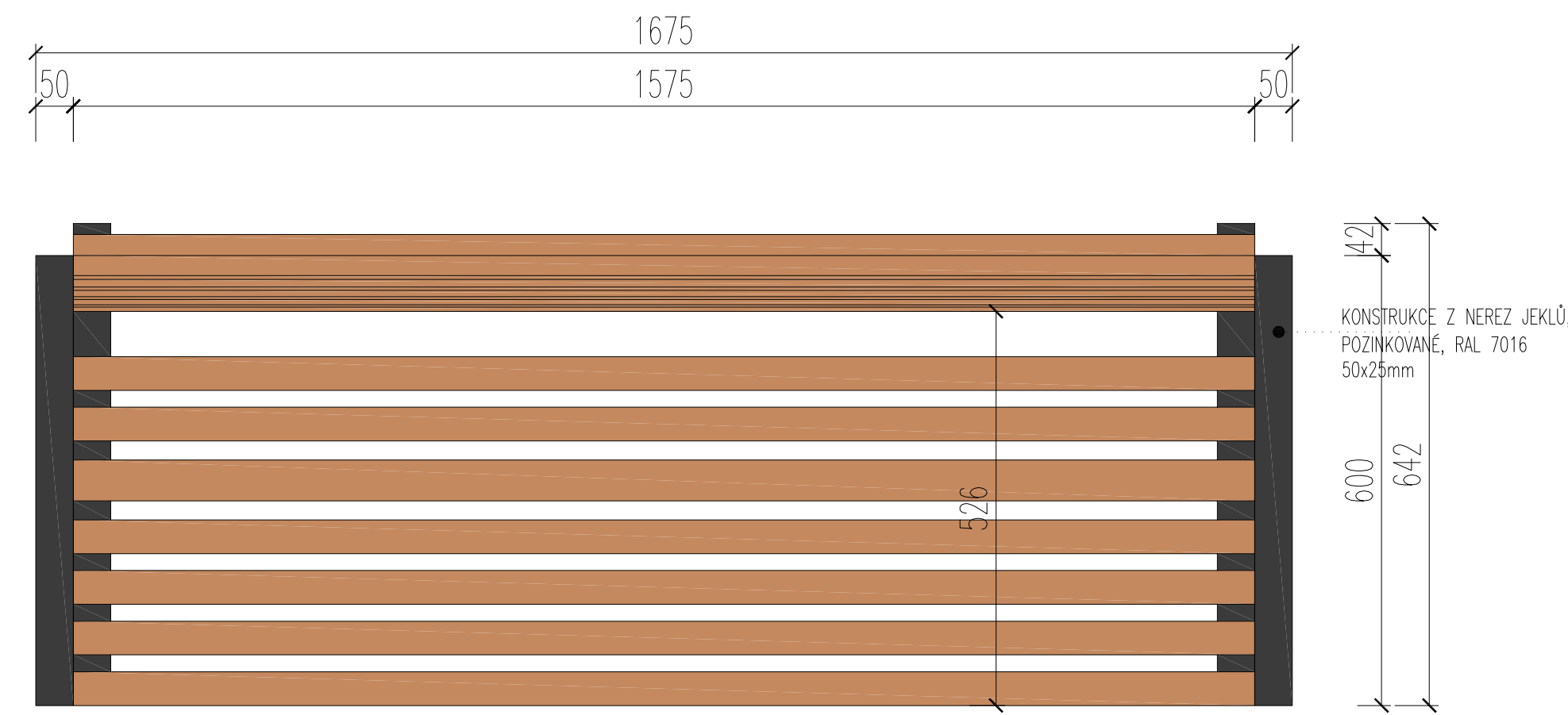

POHLED BOČNÍ

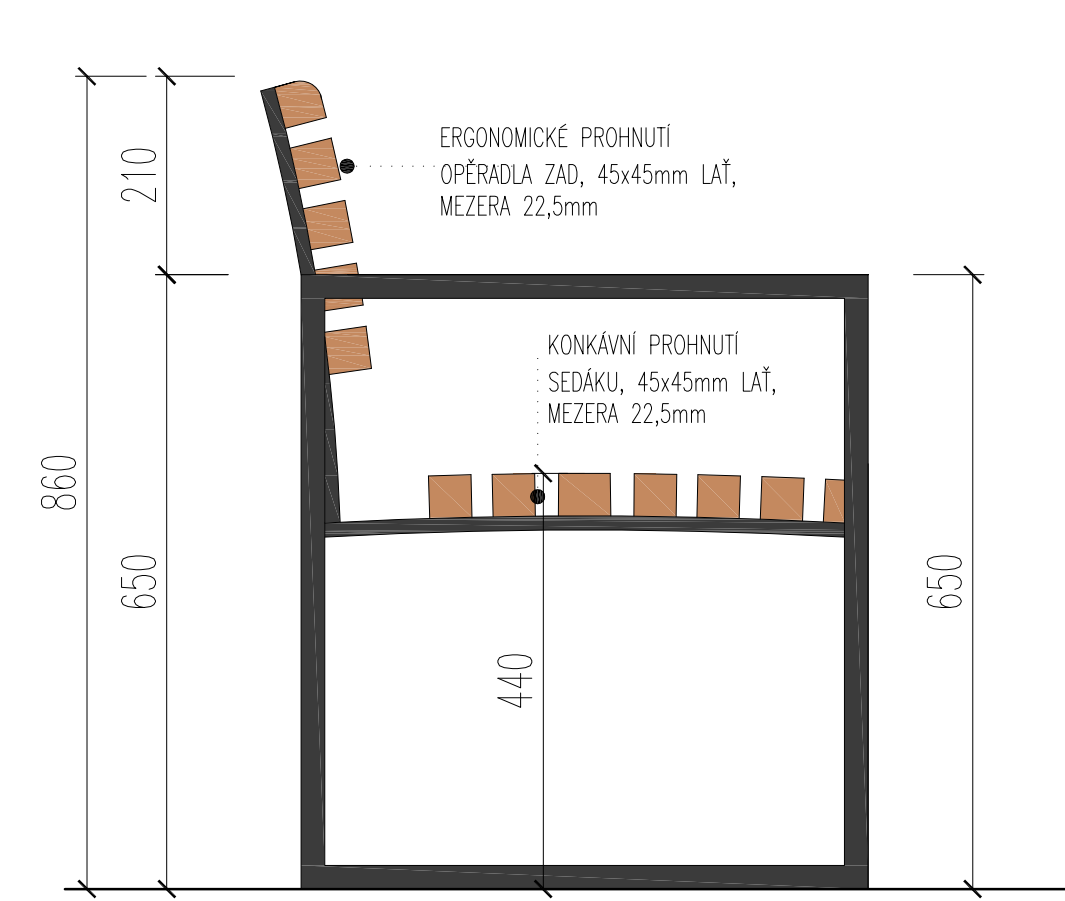

POHLED PŘEDNÍ

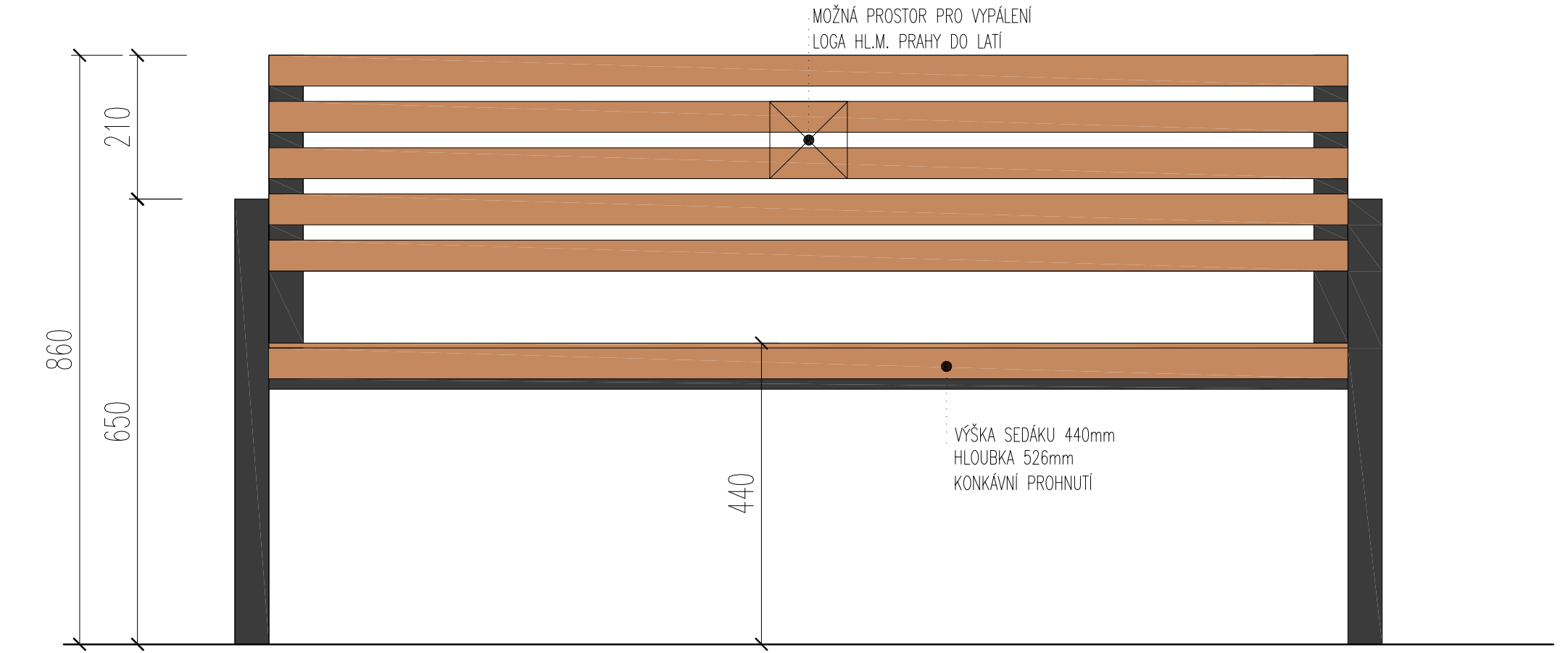

## LAVIČKA\_02\_BEZ OPĚRKY

MĚŘÍTKO\_1:8

KONSTRUKCE JE ZALOŽENA NA OPRAVKUJÍCÍM SE MOTIV RÁMU, KTERÝ PROCHÁZÍ VŠEMI PRVKY A JE JEJÍM ÚSTŘEDNÍM SYMBOLEM. RÁM TVARĚM ODKAZUJE NA OKNA, DVEŘE A TVAR STAVĚ SAMOTNÝCH, TĚCHTO TVARŮ (RÁMŮ) MŮŽEME NALEZTI V MĚSTSKÉM PROSTŘEDÍ NESPOČET. PROFIL JE Z OCELOVÝCH JEKLŮ 25x50mm, POZINKOVANÝCH A NALAKOVANÝCH RAL 7016. DŘEVĚNÉ A DOBRĚ ZALAKOVANÉ LATĚ JSOU O ROZMĚRU 45x45mm, MEZI NIMI JSOU MEZERY 22,5mm. MEZERY JSOU VĚŠÍ, ABY NEČISTOTY MĚLY ŠANCI PROPADNOU. TVAR SEDÁKU JE KONKÁVNĚ PROHNUTÝ, ABY SE NA LATÍCH NEDRŽELA VODA. HRANY KRAJNÍCH LATÍ VŽDY PROVEDENY DO OBLOUKU. OPĚRADLO V TOMTO PŘÍPADĚ NEJÍ OSAZENO. PODRŮČKY JSOU TVOŘENY VÝŠE ZMĚNĚNÝMI NOSNÝMI RÁMY, KTERÉ ZASAHLUJÍ DO OPTIMÁLNÍ VÝŠKY. HORNÍ HRANA OPĚRADLA LÍČUJE S HRANOU VHOZU U ODPADKOVÉHO KÖŠE.

PŮDORYS

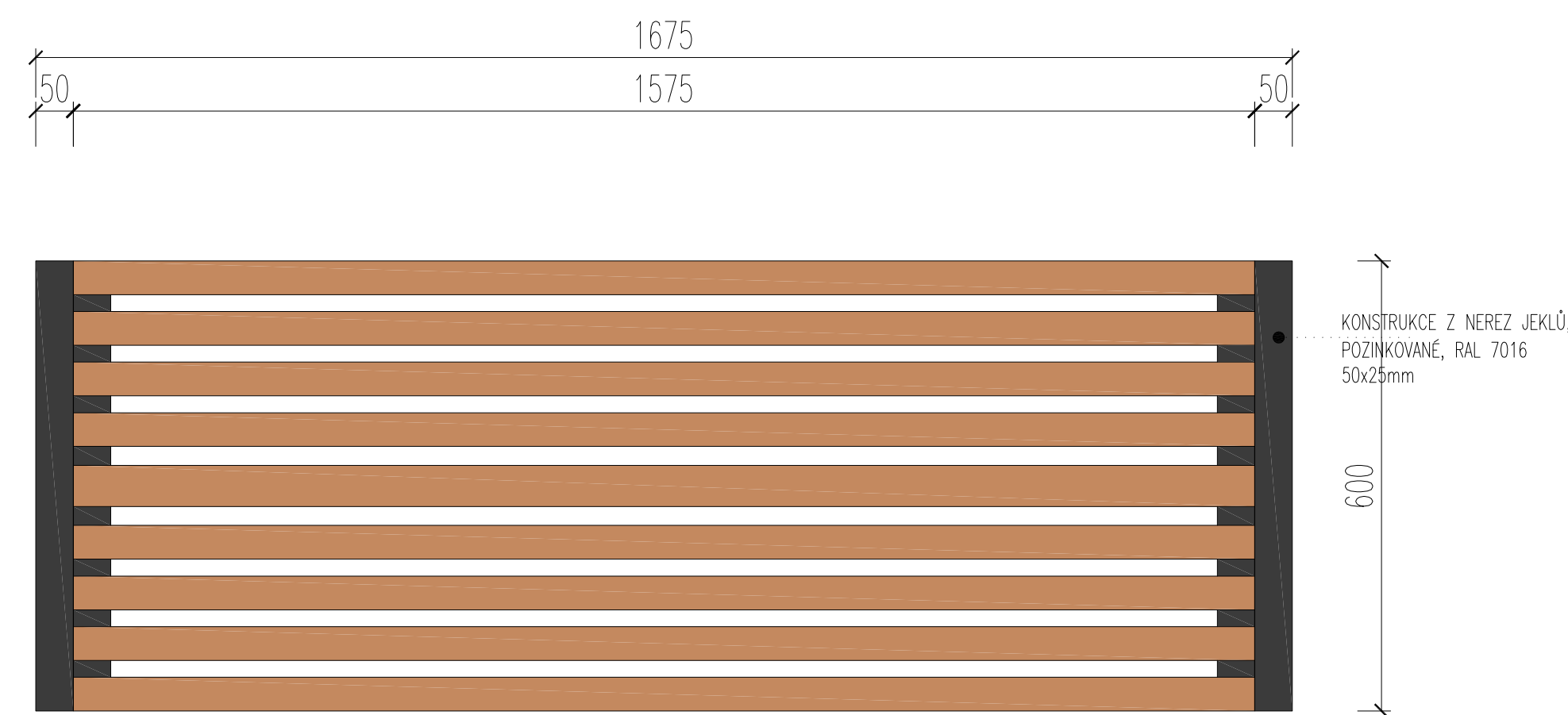

POHLED BOČNÍ

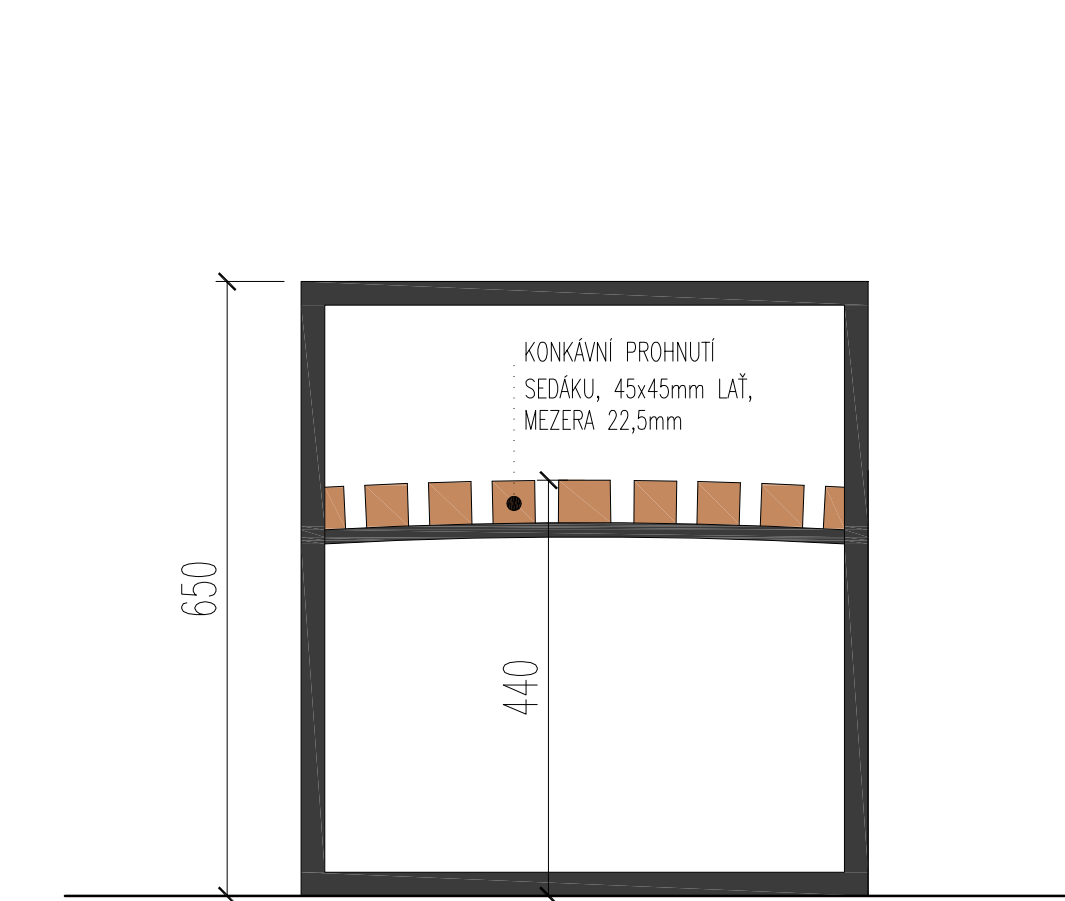

POHLED PŘEDNÍ

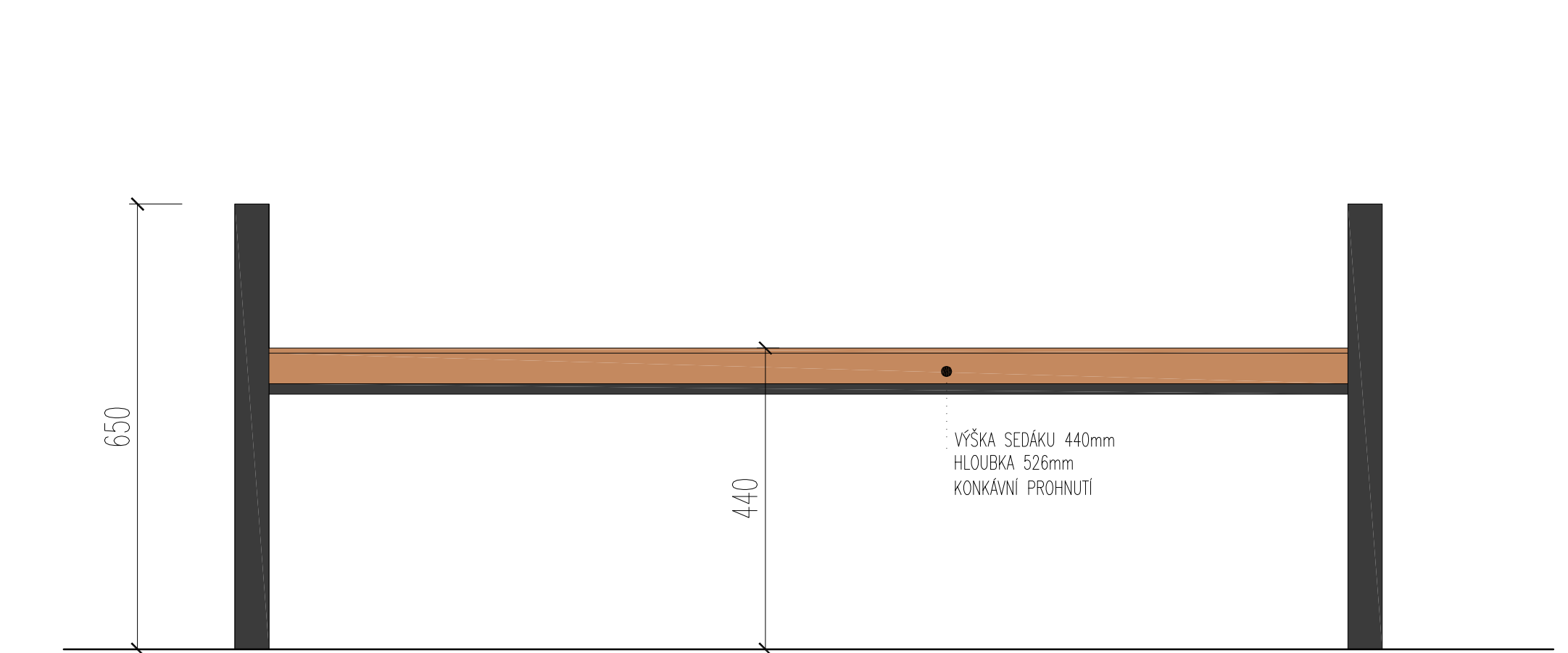

## LAVIČKA\_03\_SAMOSTATNÝ DÍL

MĚŘÍTKO\_1:8

KŘESLO PRO JEDNOTLIVCE. MOŽNÁ MODIFIKACE LAVIČKY\_01 S OPĚRKOU. TOTO ŘEŠENÍ JSEM SPATŘIL V BARCELONĚ A BYL JSEM Z NĚJ NAŠOENÝ. PRO INDIVIDUÁLY, KTERÍ CHCEJÍ MIT ČÁSTEČNÝ POCIT SOUKROMÍ. KONSTRUKCE JE ZALOŽENA NA OPRAVKUJÍCÍM SE MOTIV RÁMU, KTERÝ PROCHÁZÍ VŠEMI PRVKY A JE JEJÍM ÚSTŘEDNÍM SYMBOLEM. RÁM TVARĚM ODKAZUJE NA OKNA, DVEŘE A TVAR STAVĚ SAMOTNÝCH, TĚCHTO TVARŮ (RÁMŮ) MŮŽEME NALEZTI V MĚSTSKÉM PROSTŘEDÍ NESPOČET. PROFIL JE Z OCELOVÝCH JEKLŮ 25x50mm, POZINKOVANÝCH A NALAKOVANÝCH RAL 7016. DŘEVĚNÉ A DOBRĚ ZALAKOVANÉ LATĚ JSOU O ROZMĚRU 45x45mm, MEZI NIMI JSOU MEZERY 22,5mm. MEZERY JSOU VĚŠÍ, ABY NEČISTOTY MĚLY ŠANCI PROPADNOU. TVAR SEDÁKU JE KONKÁVNĚ PROHNUTÝ, ABY SE NA LATÍCH NEDRŽELA VODA. OPĚRADLO JE ERGONOMICKY PROHNUTÉ, VYHOVUJE VYSOKÝM STANDARDŮM SEZENÍ A JE VYŠŠÍ PRO KOMFORT SEDEČHO. HRANY KRAJNÍCH LATÍ VŽDY PROVEDENY DO OBLOUKU.

PŮDORYS

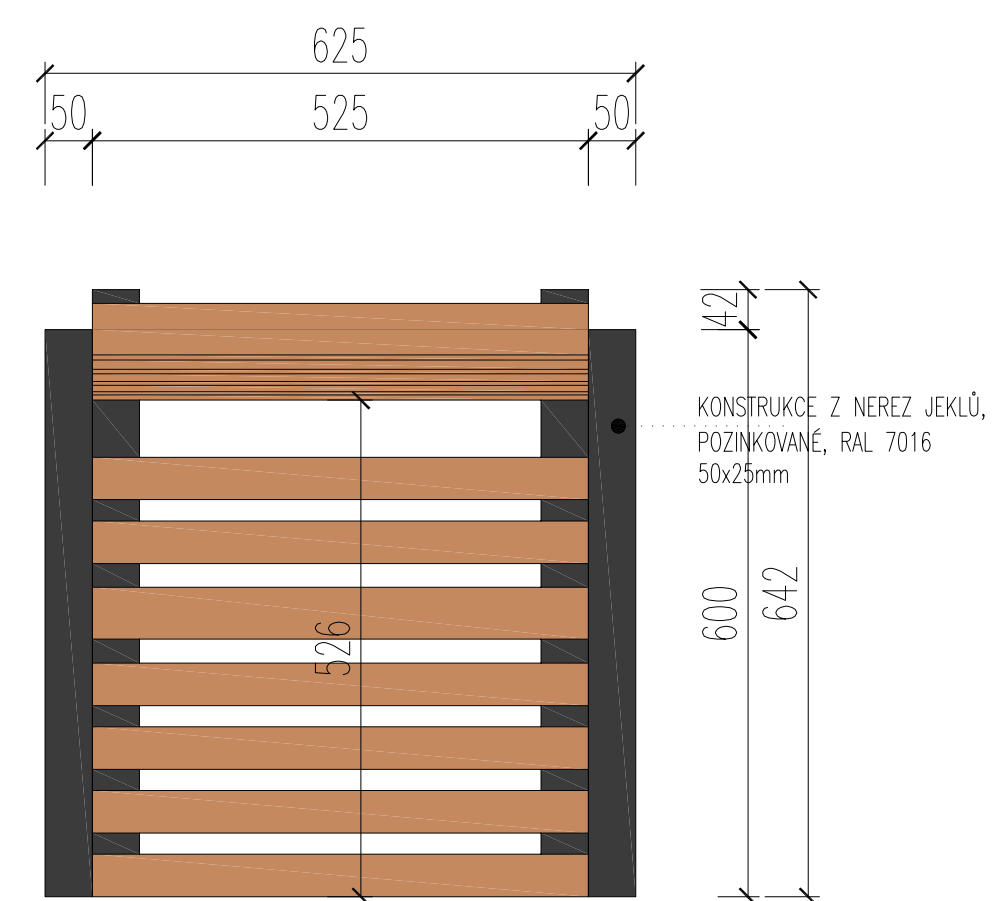

POHLED BOČNÍ

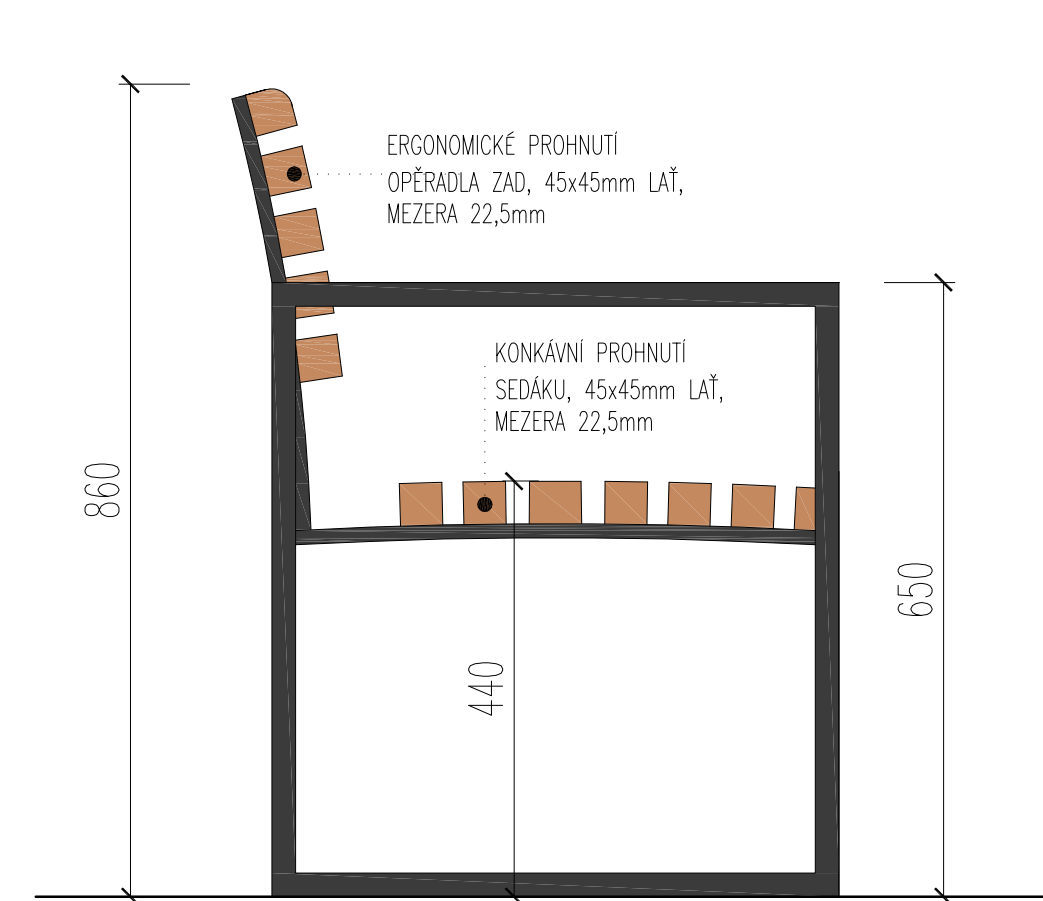

POHLED PŘEDNÍ

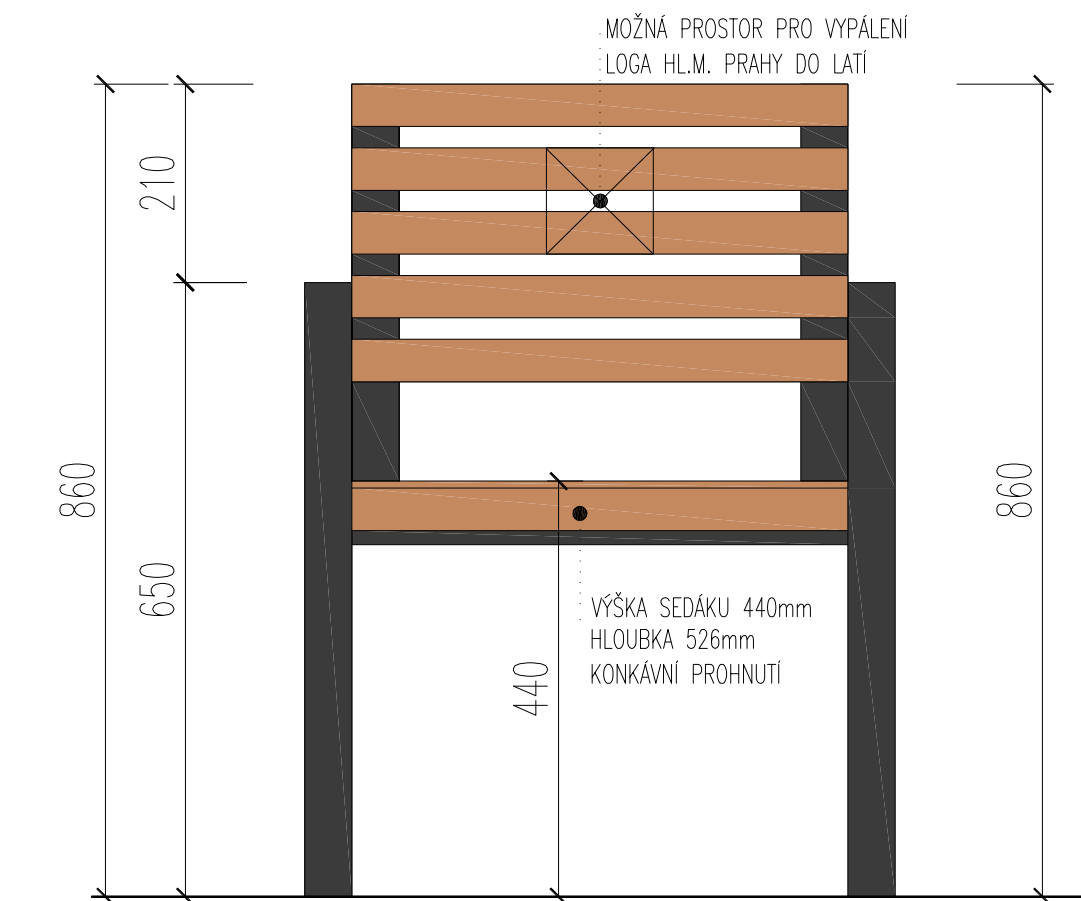

## LEGENDA MATERIÁLŮ

 NEREZ KONSTRUKCE, POZINKOVANÁ povrchová úprava lak RAL 7016 jekl konstrukce 25x50mm

 DŘEVĚNÉ DÍLCE dobře zalakované, profil 45x45mm