

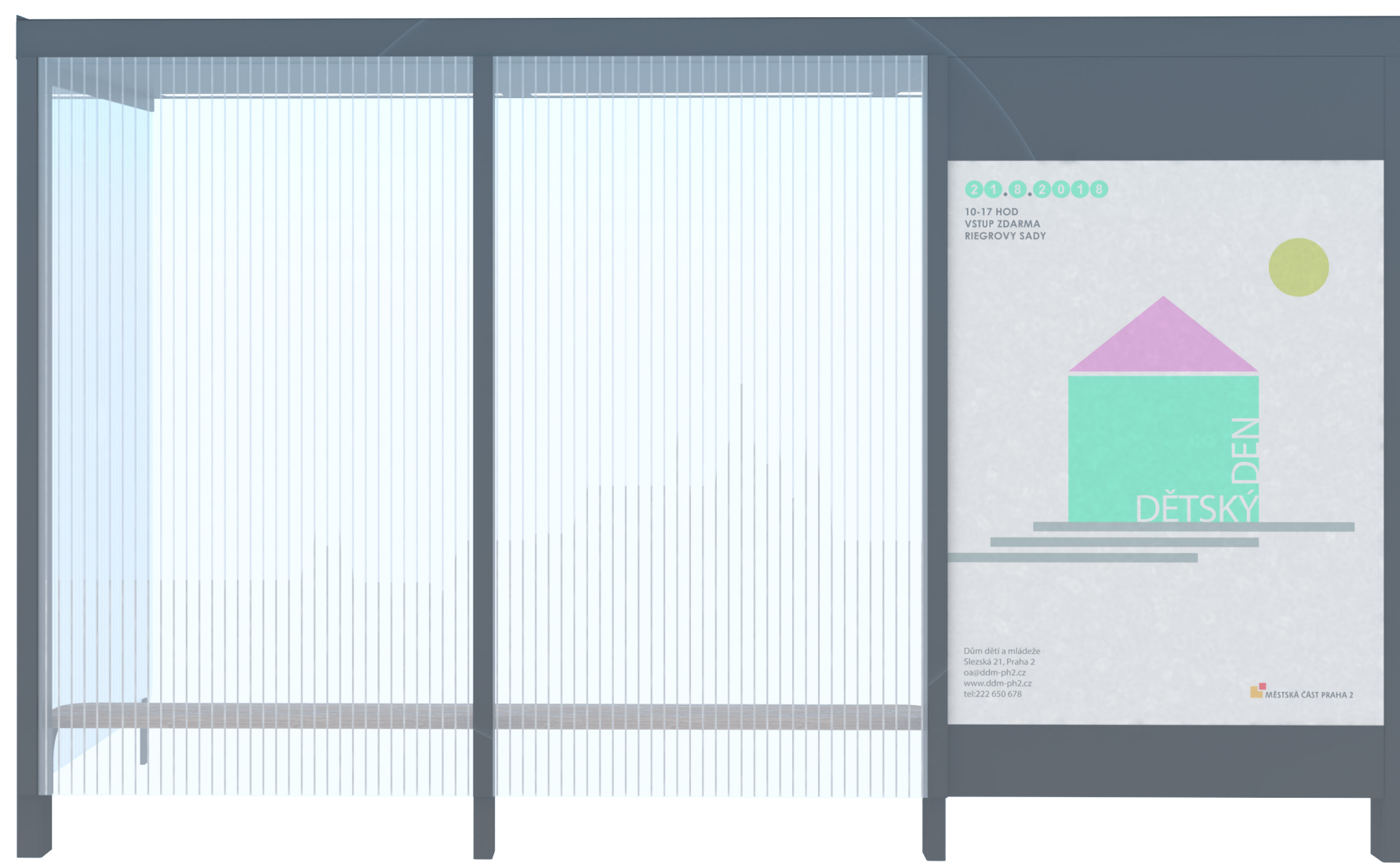

Pohled z boku od označníku



Pohled zezadu



INFORMAČNÍ ČÁST
- ELEKTRO ODJEZDY
- INFO O DOPRAVĚ
- REKLAMA

= PEVNÁ ČÁST
- PROSTOR PRO ELEKTROINSTALACE
- DOBÍJENÍ (USB PORT)
- WI-FI

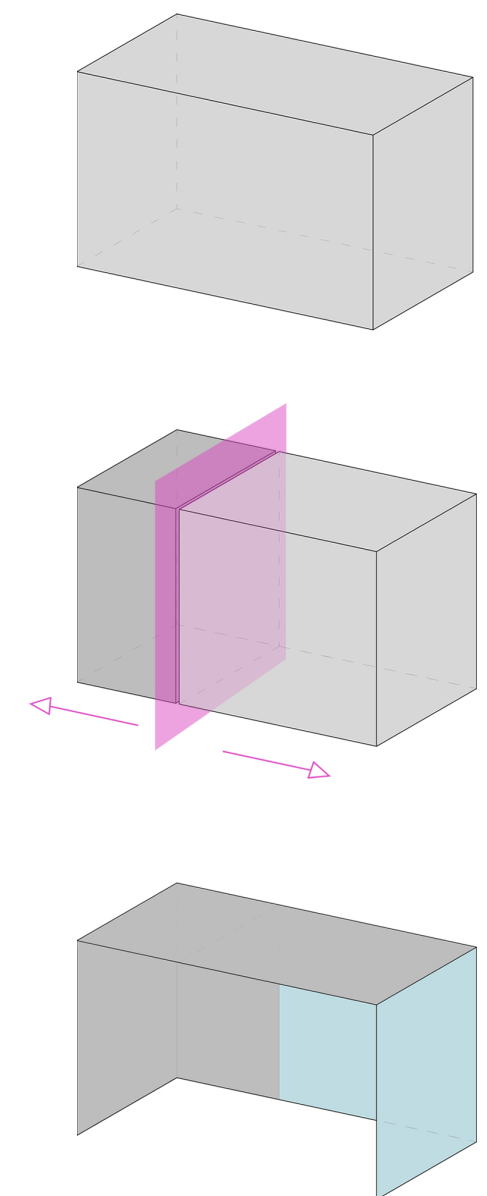

HLAVNÍ HMOTA
DLE ROZMĚRŮ ZADÁNÍ
+
VAZBY NA OKOLÍ
(OBEČNĚ)

ČEKACÍ ČÁST
- SMĚR PŘÍJEZDU MHD
- PROSTOR PRO SEZENÍ
A STÁNÍ



= TRANSPARENTNÍ ČÁST
- PROSKLENÁ BOČNICE S GRAFIKOU
(DLE PRAŽSKÝCH ČTVRTÍ)

Konceptní schéma

VARIANTNÍ ŘEŠENÍ

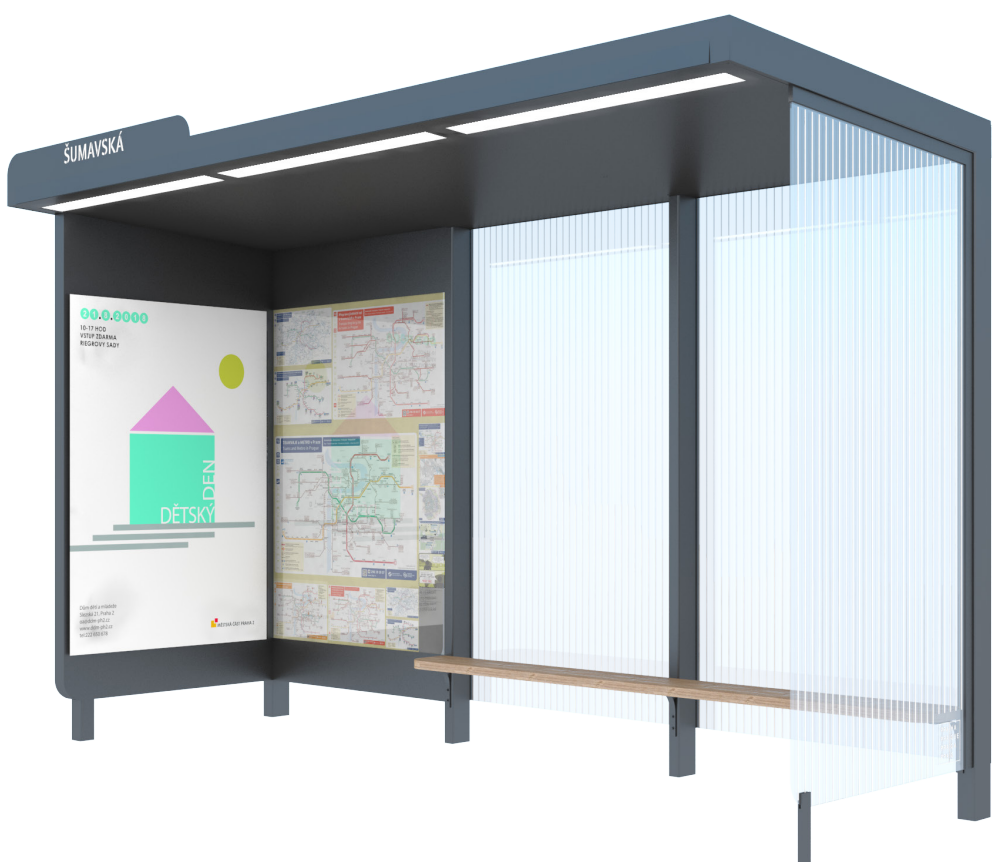

1. standardní půdorysný rozměr
zkrácené bočnice, vybavení bez napojení na elektrický proud

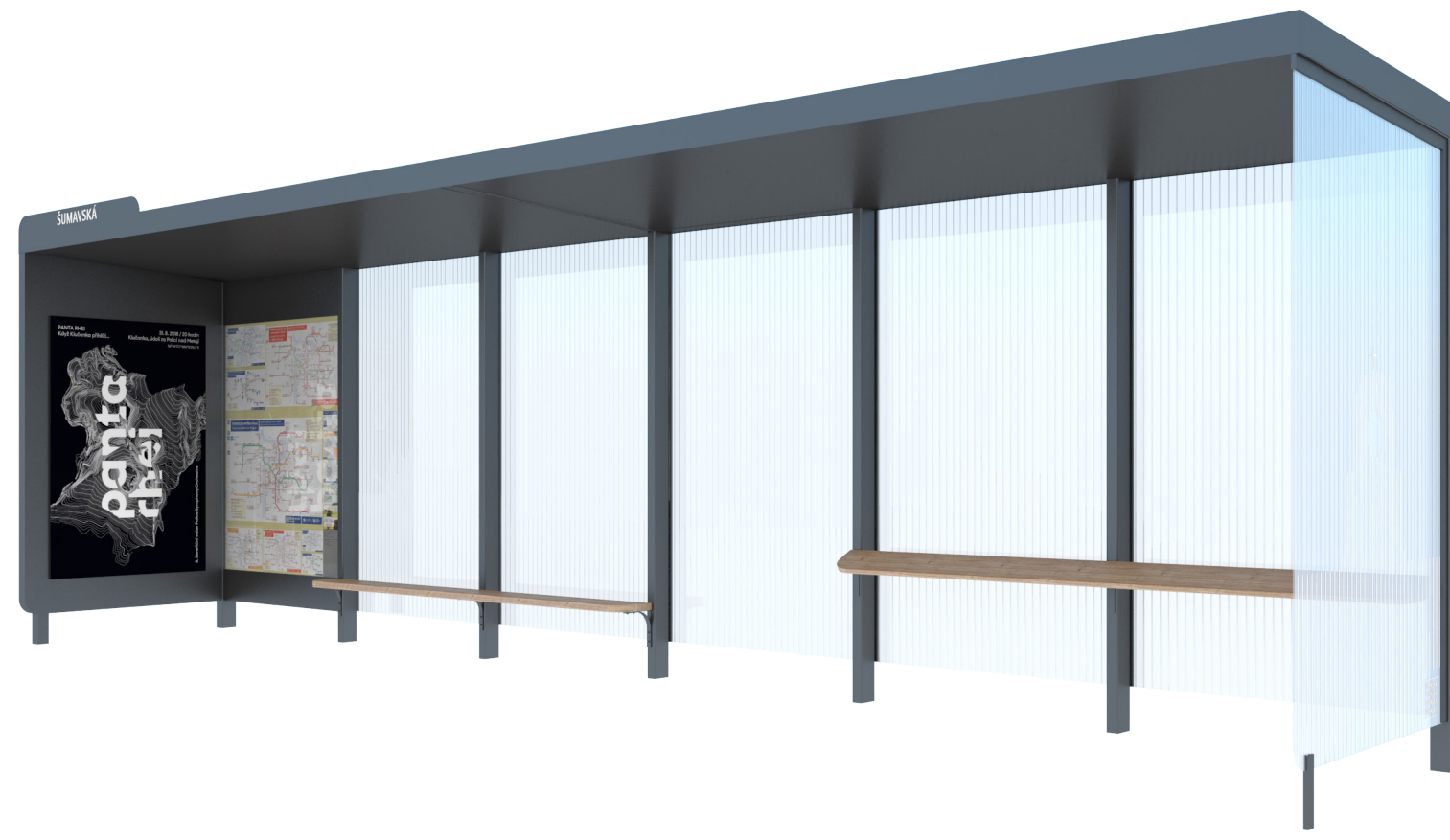

2. prodloužený půdorysný rozměr
plně bočnice, vybavení přístřešku minimální

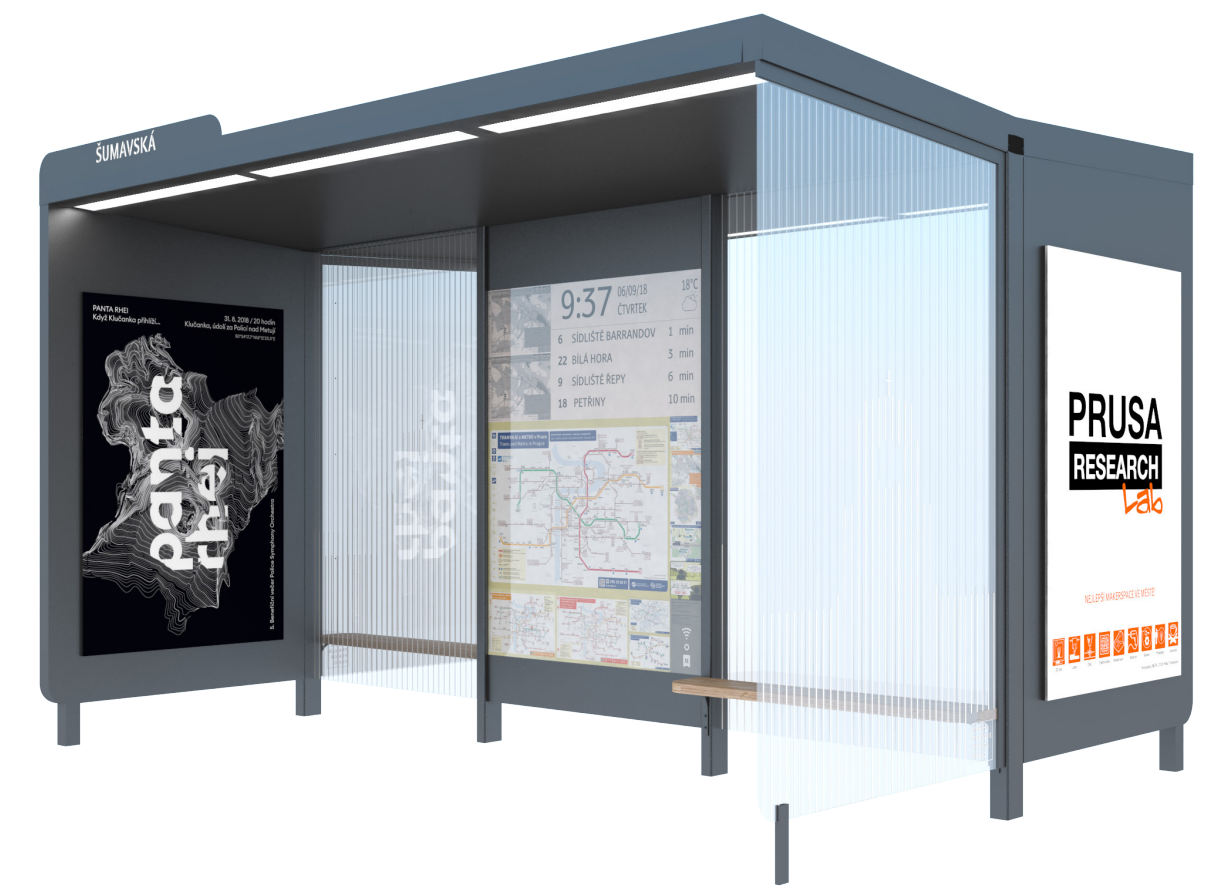

3. oboustranný přístřešek
plně bočnice, vybavení přístřešku při napojení na noční proud



4. zkrácený půdorysný rozměr
bez bočnic, vybavení přístřešku bez napojení na elektrický proud, s opěrkou

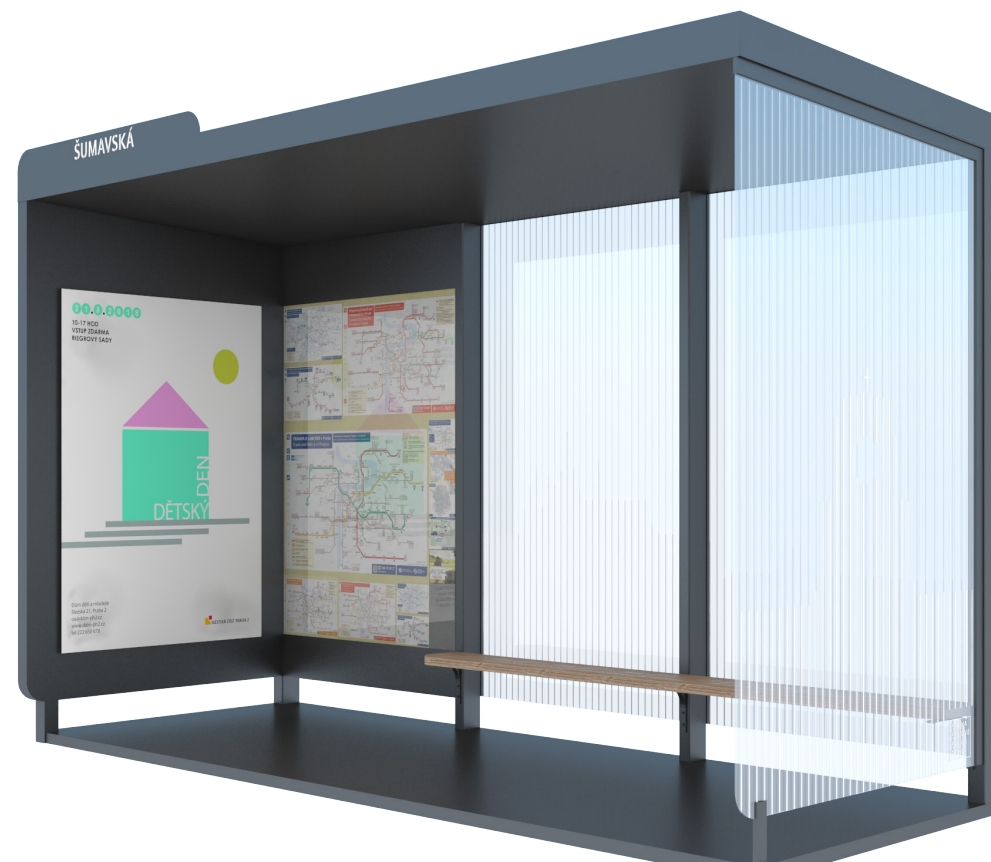

5. mobilní přístřešek
plně bočnice, vybavení přístřešku bez napojení na elektrický proud

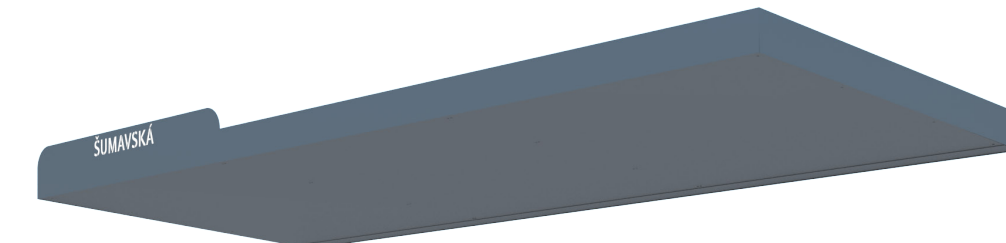

6. stříška
bez bočnic, vybavení přístřešku bez napojení na elektrický proud

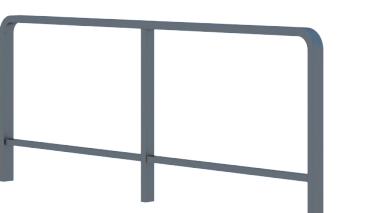

zábradlí bez výplně

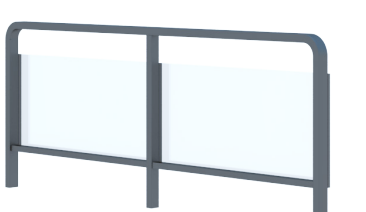

zábradlí s výplní

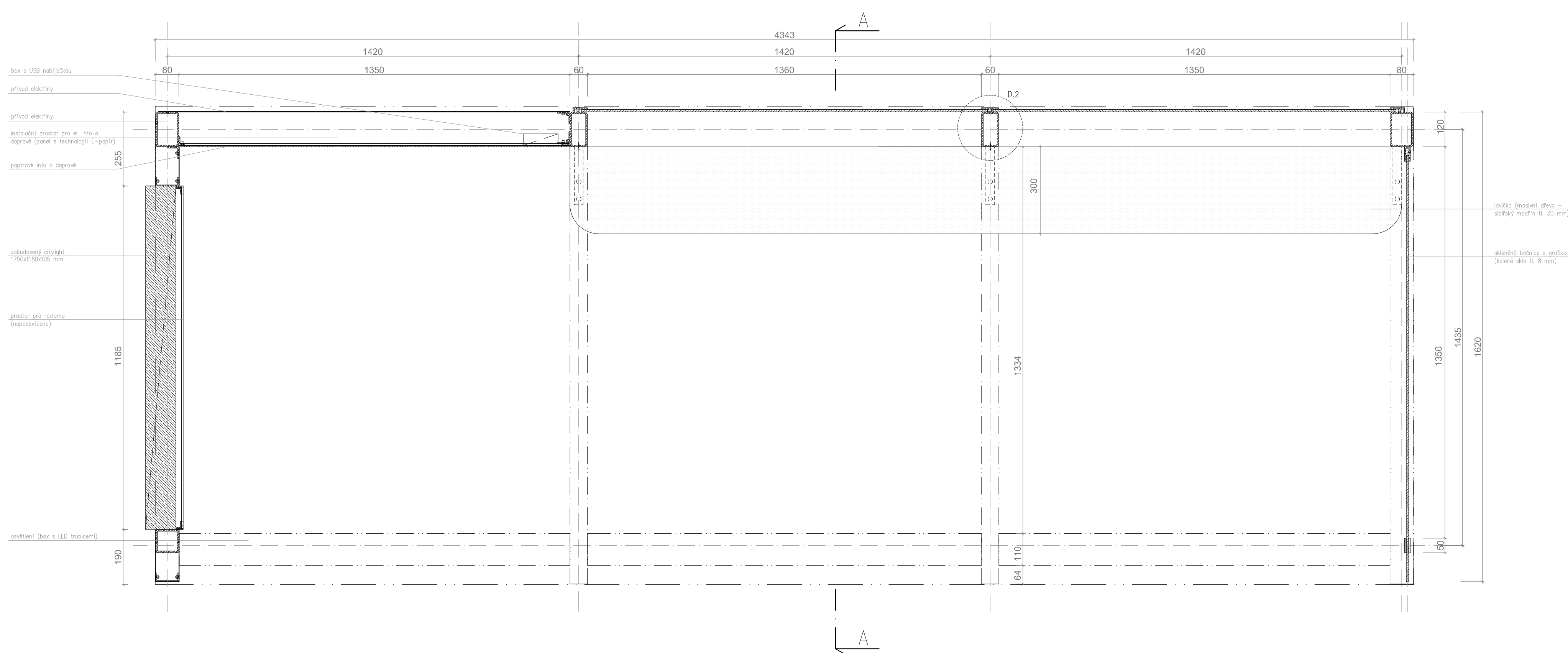

ČELNÍ POHLED, 1:10

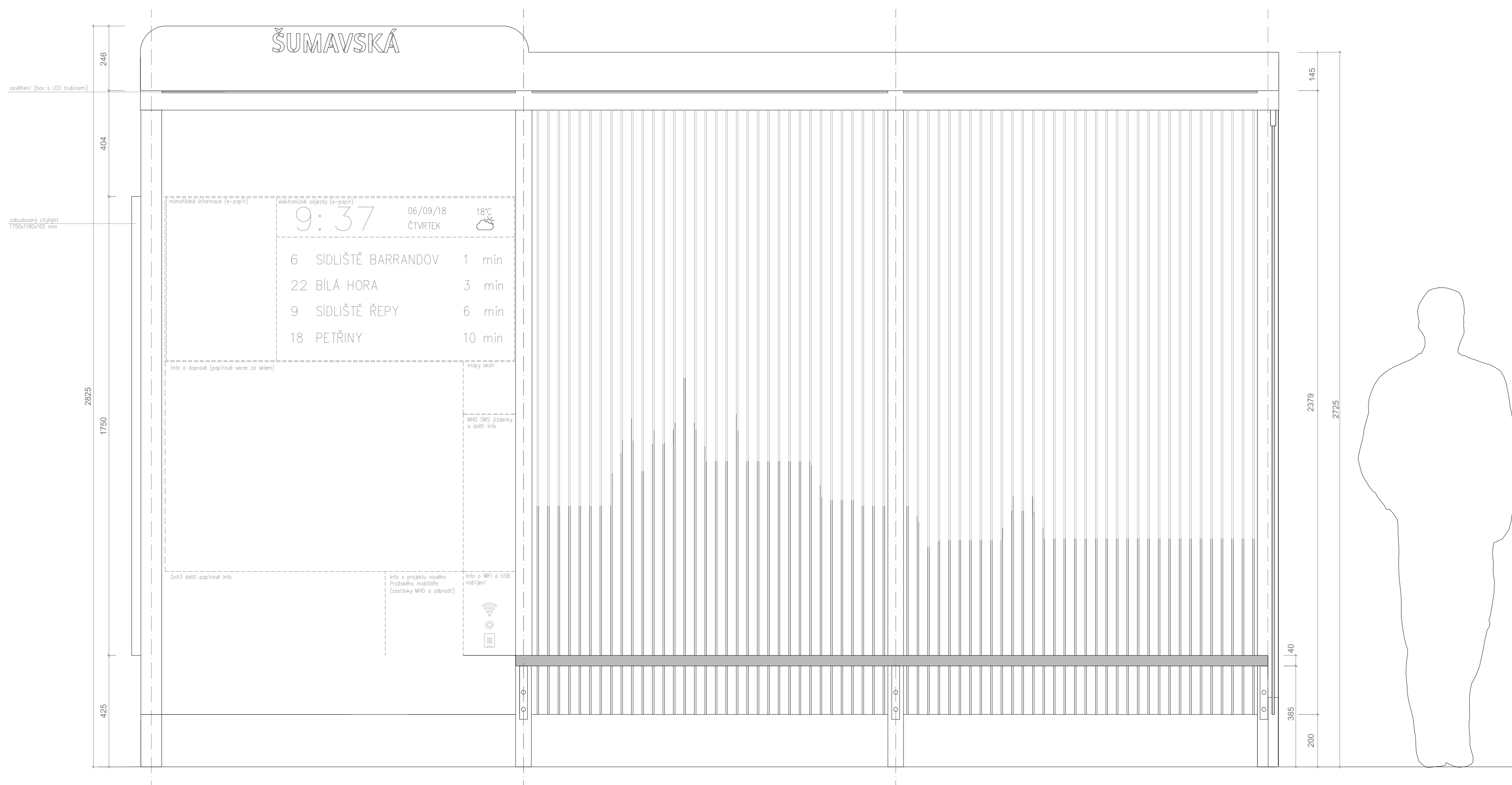

PŘÍČNÝ REZ, 1:10

ZÁBRADLÍ BEZ VÝPLNĚ, 1:10

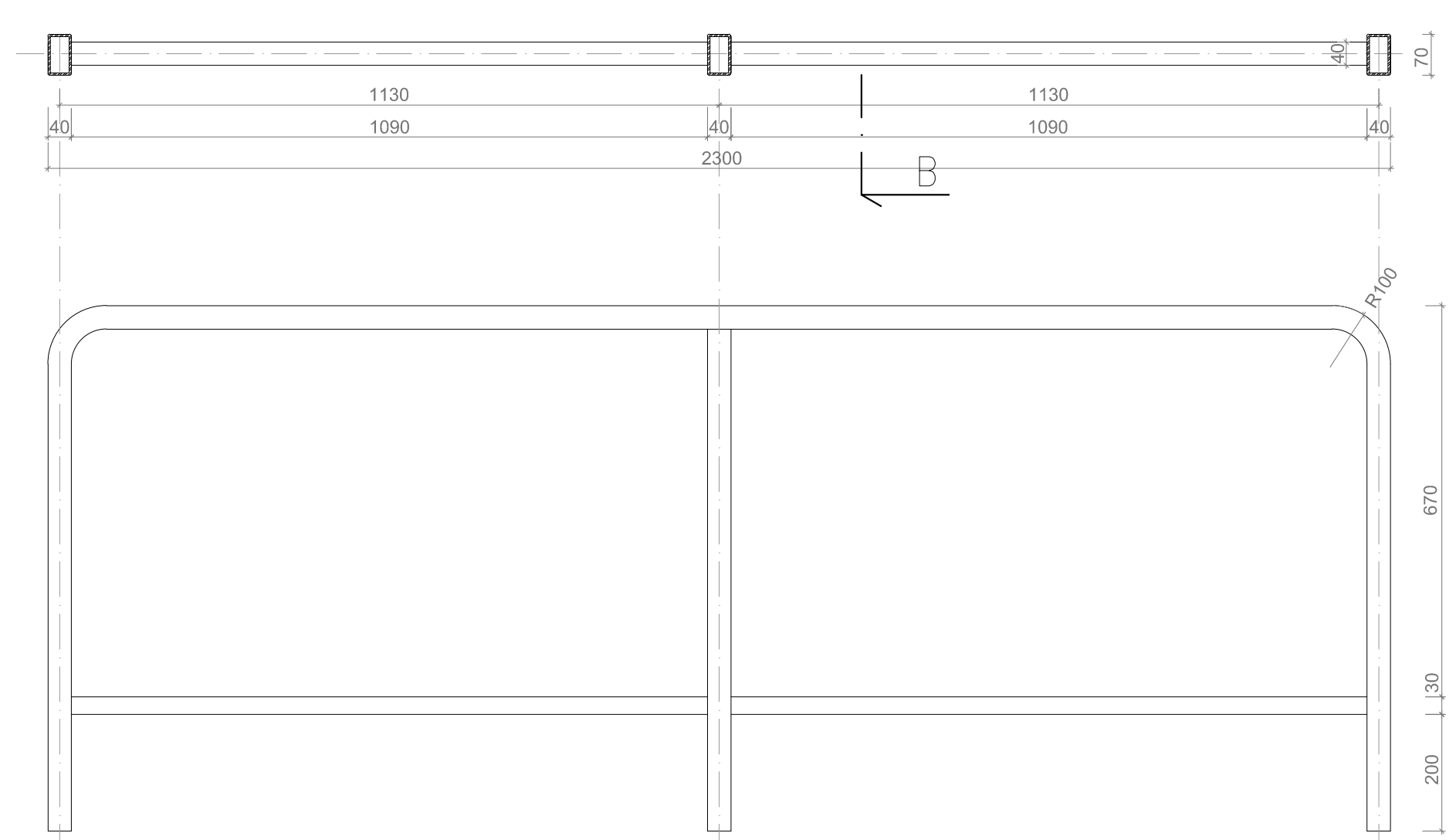
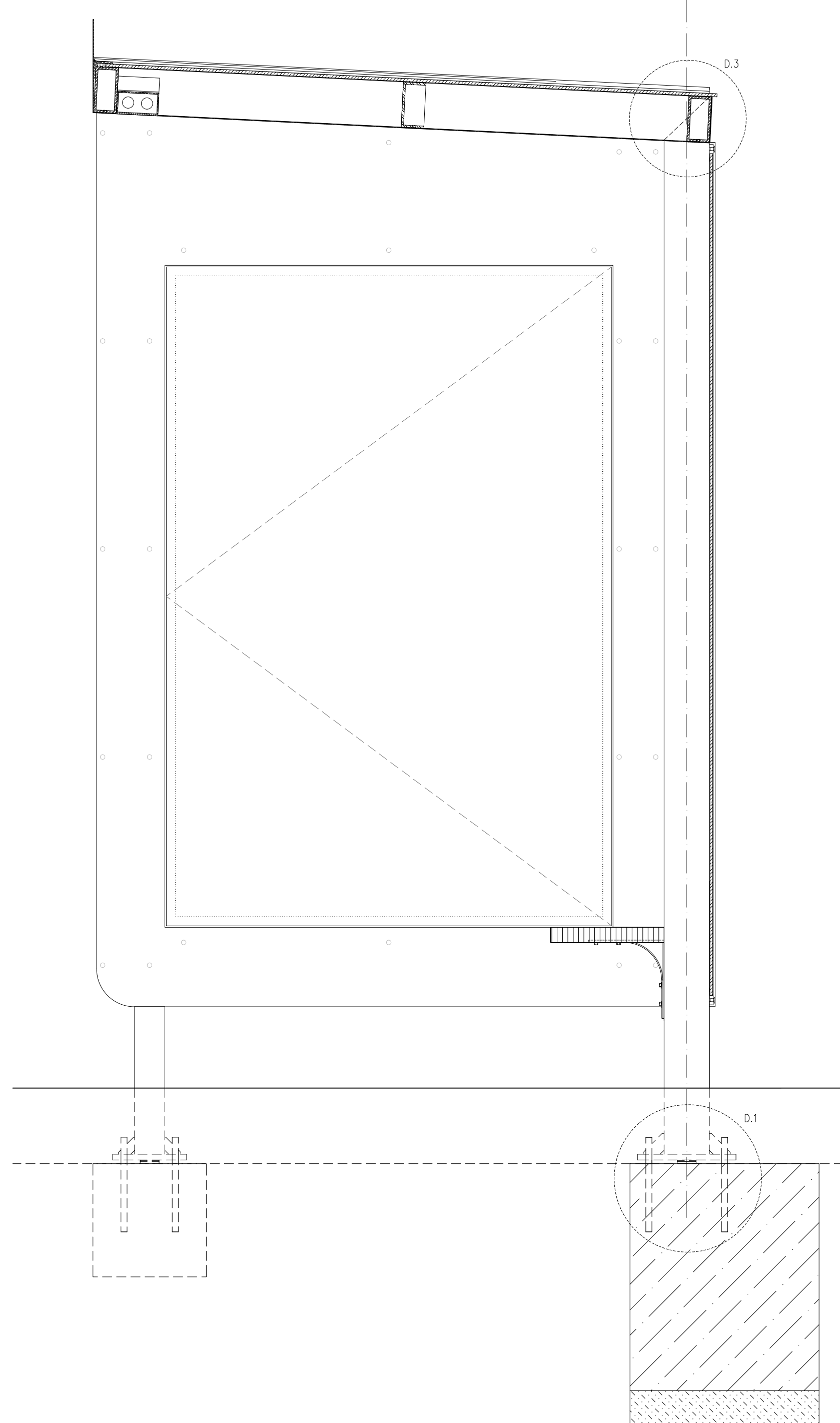

ZÁBRADLÍ S VÝPLNÍ, 1:10

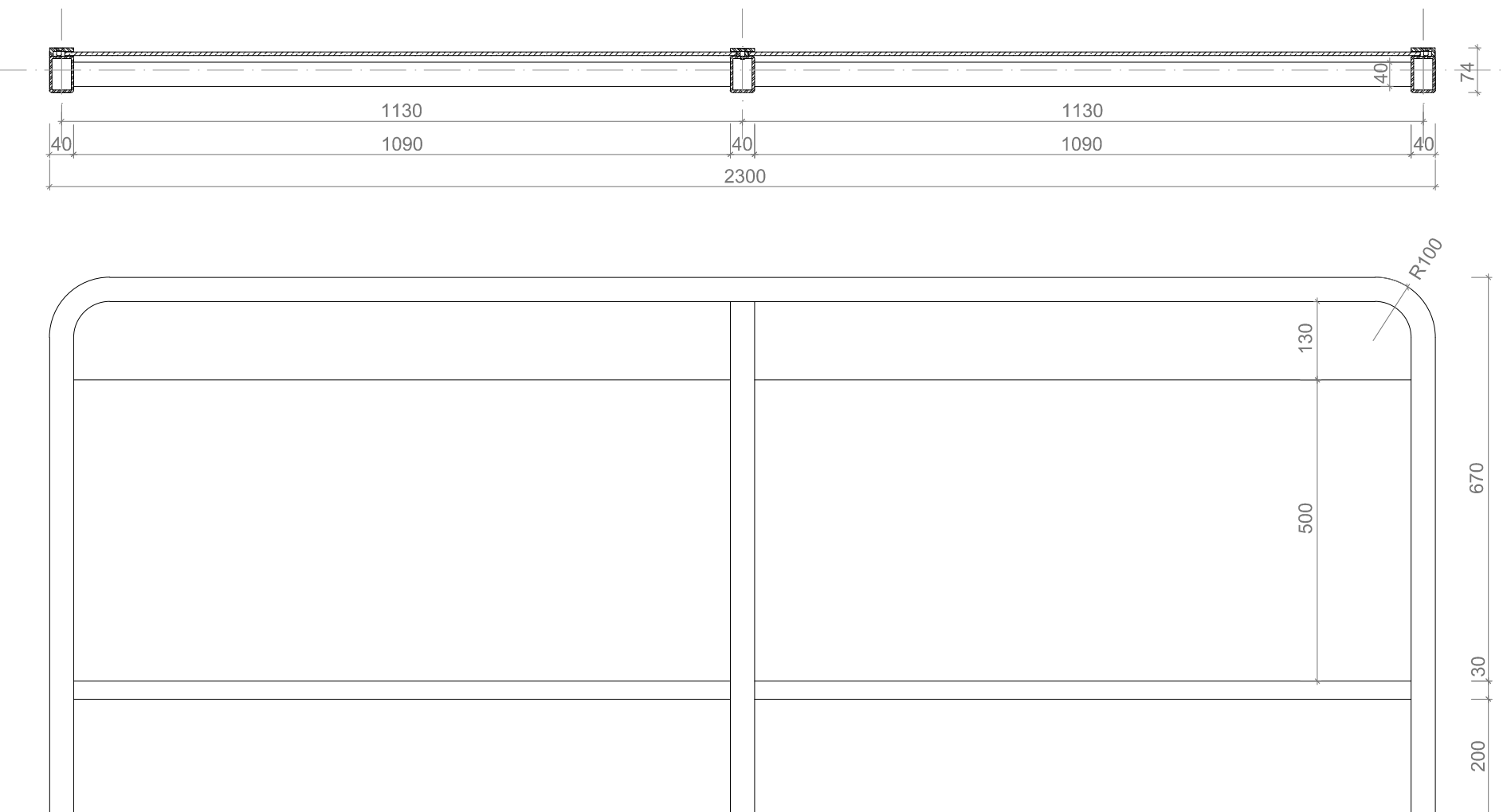

REZ ZÁBRADLÍM, 1:10

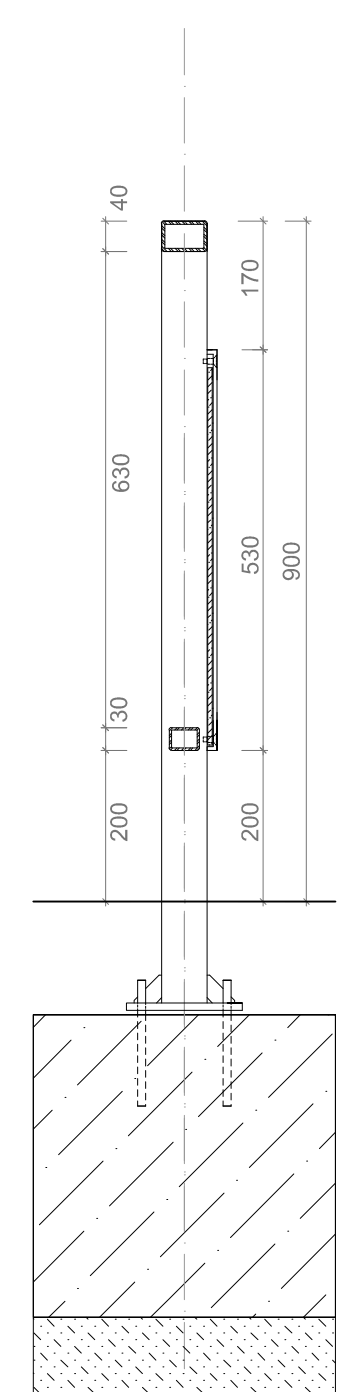

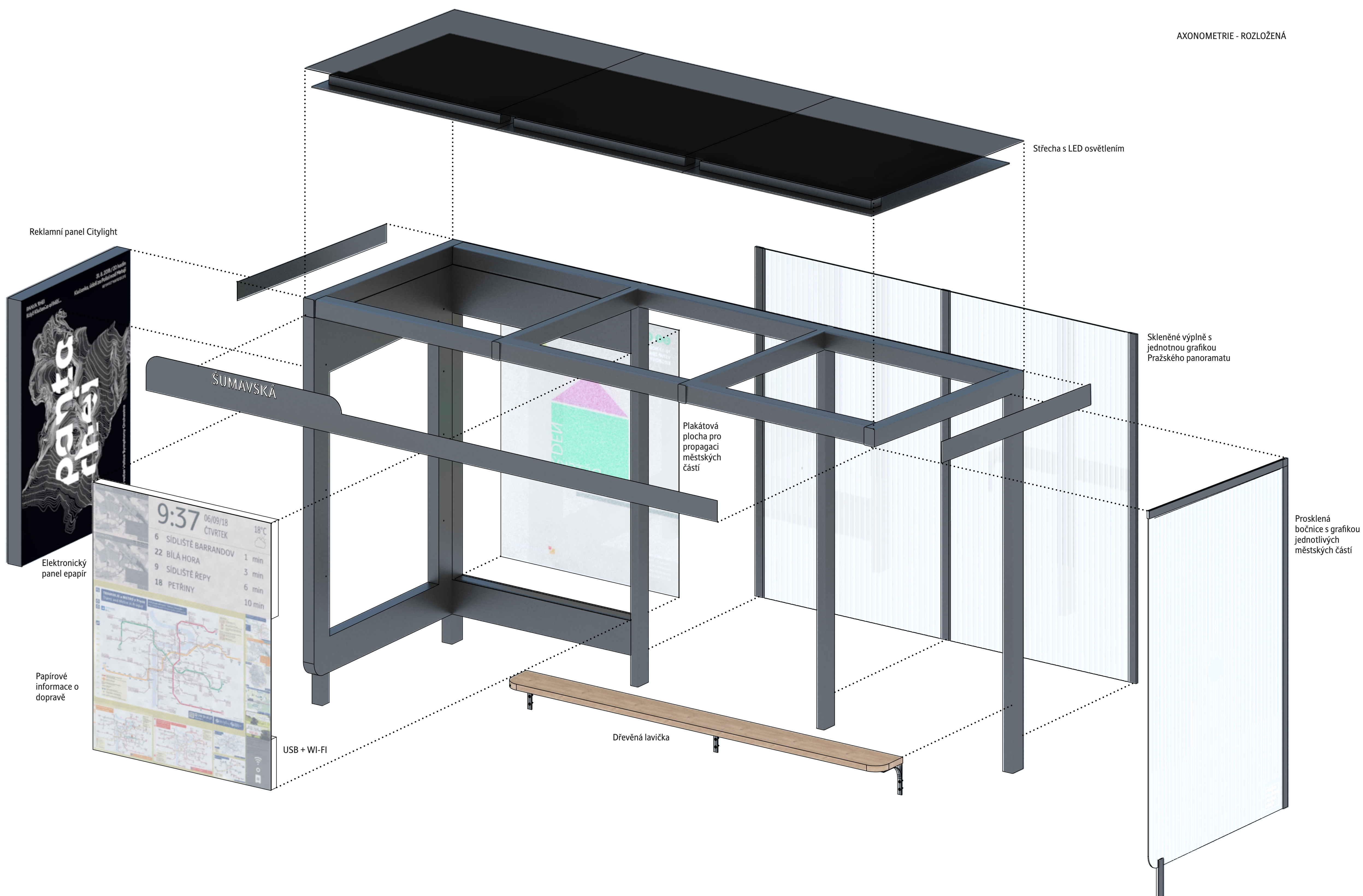

ANOTACE

Návrh nového zastávkového přístřešku a zábradlí odráží historický kontext pražského prostředí a také navazuje na vítězný návrh mobiliáře z předchozí soutěže. Zastávkový přístřešek je rozdělen na dvě funkční zóny – informační (obsahující informace o dopravě, časy odjezdů na e-ink displeji a název zastávky) a zónu čekací, ze které je výhled na přijíždějící dopravní prostředek MHD. Součástí návrhu je grafické ztvárnění potisku skla na skleněných výplních. Grafika na bočnicích bude pro jednotlivé městské části různá, dle dominanty specifické pro danou čtvrť. Grafika na zadních výplních zobrazuje panorama Prahy a měla by být jednotná pro všechny přístřešky.

Zadní strana panelu s informací o dopravě je určena pro propagaci jednotlivých městských částí nebo hlavního města Prahy. Město Praha tedy ušetří za pro nájem komerčních ploch využije plochy vlatsní. Plná bočnice obsahuje komerční reklamní panely standardního rozměru Citylight. Alternativně lze vnitřní stranu reklamní plochy taktéž využít pro propagaci města.

INFORMAČNÍ ZÓNA

ČEKACÍ ZÓNA

AXONOMETRIE - SLOŽENÁ

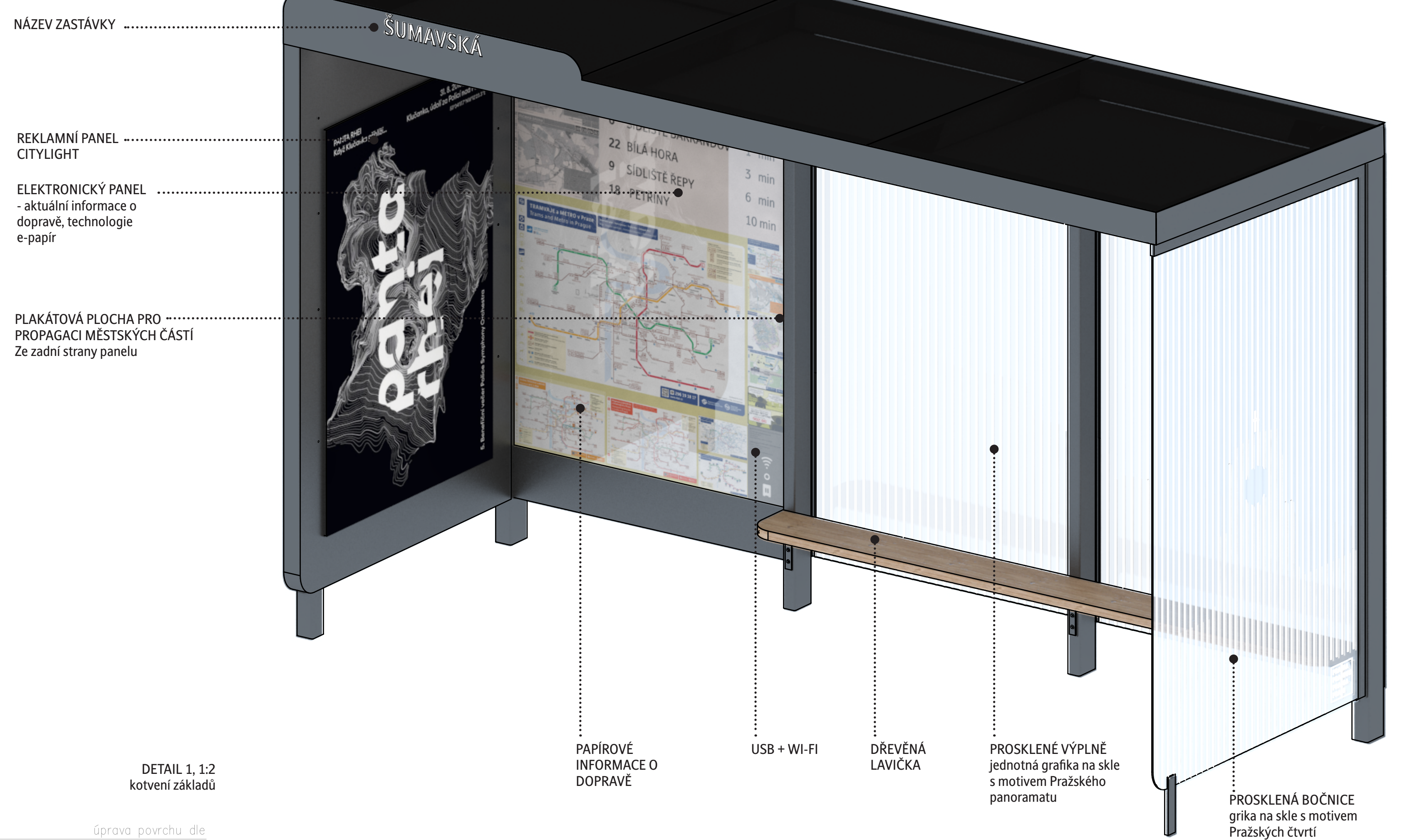

DETAIL 1, 1:2
kotvení základů

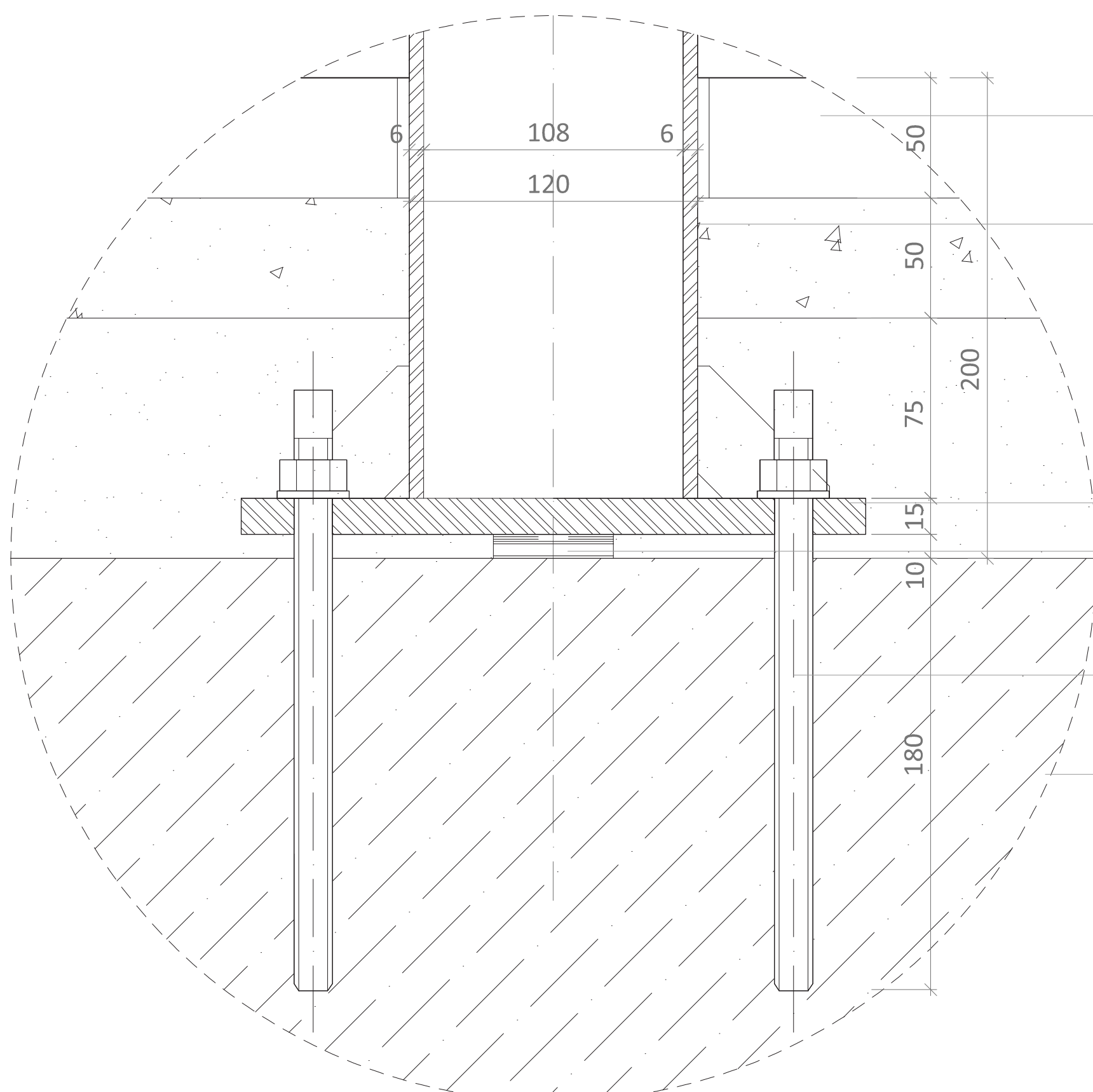

DETAIL 2, 1:2
ukotvení skleněných výplní

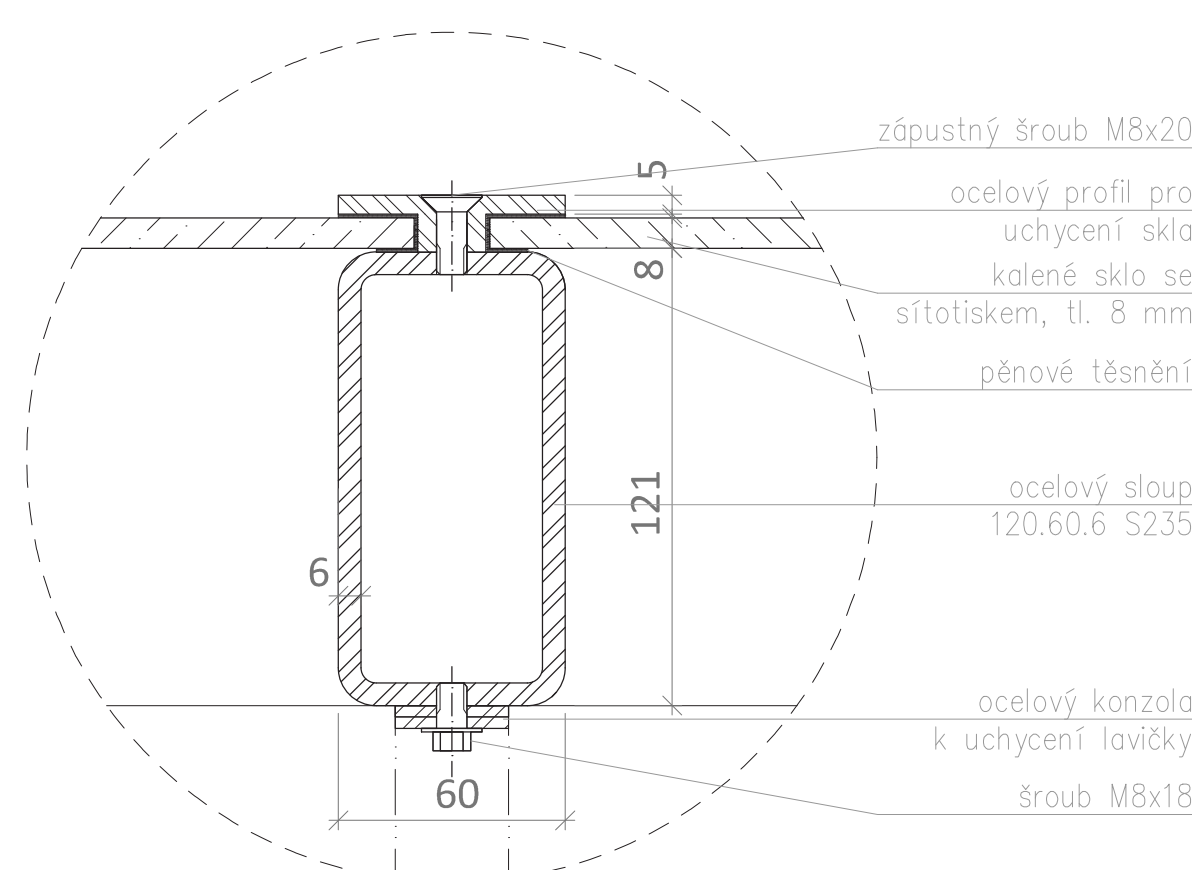

DETAIL 3, 1:2
odvodnění

